

# TOSHIBA

プラズマイオン大清快は空気清浄&マイナスイオンでいつまでも体にやさしい快適空調



**室内** ユニット 形名  
RAS-225UDRシリーズ  
RAS-255UDRシリーズ  
RAS-285UDRシリーズ  
RAS-365UDRシリーズ  
RAS-405UDRシリーズ  
RAS-406UDRシリーズ  
RAS-506UDRシリーズ  
RAS-636UDRシリーズ

## 東芝ルームエアコン 取扱説明書

家庭用



プラズマイオン  
**大清快**

**室外** ユニット 形名  
RAS-225UADRシリーズ  
RAS-255UADRシリーズ  
RAS-285UADRシリーズ  
RAS-365UADRシリーズ  
RAS-405UADRシリーズ  
RAS-406UADRシリーズ  
RAS-506UADRシリーズ  
RAS-636UADRシリーズ

- このたびは東芝ルームエアコンをお買い上げいただきまして、まことにありがとうございました。
- この商品を安全に正しく使用していただくために、お使いになる前にこの取扱説明書をよくお読みになり十分に理解してください。
- お読みになったあとはいつも手元においてご使用ください。
- 保証書を必ずお受け取りください。

# 特長

## デジタルツイン・ハイブリッドインバーター

電力ロスの大変少ない直巻DCツインと、PAMを上手に使ったハイブリッドインバーターでハイパワーと省エネを同時に満足させました。

## プラズマ空清&マイナスイオン

プラズマ空清トリプル脱臭ですばやくお部屋をきれいにし、体にやさしいマイナスイオンをお部屋の隅々におとどけします。また、イオンサインでお部屋の汚れ具合、マイナスイオンの量をお知らせします。

### 除湿名人

強力な除湿運転を行います。用途に応じて、健康除湿・ランドリー・けつろ防止が選べます。

### おしえてリモコン

気になる電気代や運転時間をリモコン小窓でお知らせします。しかも、操作ボタンを押すごとに大きな文字と動く絵表示で運転状態をわかりやすくお知らせします。

### 新冷媒採用

オゾン層を破壊しない新冷媒HFC (R410A) を採用した、地球にやさしいエアコンです。

### クリーン運転

エアコン内部のカビなどの成長を抑えます。

# もくじ

## ご使用の前に

### 安全上のご注意



4ページ

## 運転のしかた

### 自動・冷房・暖房 除湿運転

14ページ

## 便利な機能

### おしえて

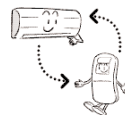

24ページ

## お手入れ

### お手入れ

- ・お手入れの頻度
- ・前面パネルの開けかた  
閉めかた

28ページ

## お困りのとき

### 故障ではありません



34ページ

## さくいん

運転する	冷房で～	14ページ
	暖房で～	14ページ
	除湿で～	14ページ
	除湿(除湿名人)で～	16ページ
	能力を最大にして～	16ページ
	節約して～	17ページ
	(手動)クリーン運転で～	18ページ
	空気清浄で～	20ページ
	タイマーを使って～	22ページ

各部のなまえ  
・室内ユニット  
・室外ユニット  
**8** ページ

各部のなまえ  
・リモコン  
**10** ページ

知っておいて  
ください  
・クリーン運転  
・可動パネル **12** ページ

運転前の準備と確認  
・リモコンの準備  
・室内ユニットの準備  
**12** ページ

除湿名人  
パワフル運転  
**16** ページ

節約運転  
**17** ページ

クリーン運転  
リモコンが使えないとき **18** ページ

温度・風量  
湿度・風向きを  
変える **19** ページ

空気清浄  
運 転  
**20** ページ

タイマーを  
使う  
**22** ページ

メニュー(機能)の設定  
パワーセレクト・速温切換・電気代単価・積算電気代・みはり空清  
クリーン運転・本体ランプ・安眠機能・絵表示の有無  
**26** ページ

前面パネル  
上下風向調節板  
**29** ページ

エアフィルター  
マイナスイオン  
発生器 **30** ページ

集じん  
ユニット  
**31** ページ

光再生脱臭・常温  
再生脱臭フィルター  
**32** ページ

内部表面・吹出口・長期  
間使わないとき・再び使い  
始めるとき **33** ページ

故障かな?  
**36** ページ

自己診断  
機能  
**37** ページ

仕 様  
**38** ページ

据え付けに  
ついて  
**39** ページ

保証と  
アフターサービス  
(必ずお読みください)  
**40** ページ

変える リモコンの時刻を～ …13ページ  
温度を～ …19ページ  
風量を～ …19ページ  
湿度を～ …19ページ  
風向きを～ …19ページ  
タイマーの時間を～ …22ページ  
メニュー(機能)を～ …26ページ

交換する リモコンの電池を～ …12ページ  
脱臭フィルターを～ …32ページ

開ける・  
取り出す 前面パネル …28ページ  
上下風向調節板 …29ページ  
エアフィルター …30ページ  
集じんユニット …31ページ  
脱臭フィルター …32ページ



いつもと  
様子が違う ランプが点滅・点灯 …34ページ  
音がする …34ページ  
水・湯気・霧が出る …34ページ

運転内容や  
運転時間を  
知りたい 運転時間・電気代 …24ページ  
運転条件 …25ページ  
自動運転・暖房運転 …25ページ

# 安全上のご注意

商品本体および取扱説明書には、お使いになるかたや他の人への危害と財産の損害を未然に防ぎ、安全に正しくお使いいただくために、重要な内容を記載しています。  
 次の内容（表示・図記号）をよく理解してから本文をお読みになり、記載事項をお守りください。



## ■表示の説明

表示	表示の意味
 <b>警告</b>	「誤った取り扱いをすると、人が死亡または重傷を負う可能性があること」を示します。
 <b>注意</b>	「誤った取り扱いをすると、人が傷害を負う可能性、または物的損害のみが発生する可能性があること」を示します。

※1：傷害とは、治療に入院や長期の通院を要さない、けが・やけど・感電などをさします。

※2：物的損害とは、財産・資材の破損にかかわる拡大損害をさします。

## ■図記号の説明

図記号	図記号の意味
 <b>禁止</b>	“○”は、禁止（してはいけないこと）を示します。 具体的な禁止内容は、図記号の中や近くに絵や文章で指示します。
 <b>強制</b>	“●”は、強制（必ずすること）を示します。 具体的な強制内容は、図記号の中や近くに絵や文章で指示します。
 <b>注意</b>	“△”は、注意を示します。 具体的な注意内容は、図記号の中や近くに絵や文章で指示します。

## 警告

### 据え付けは、お買い上げの販売店または据え付け専門業者に依頼すること

据え付けには専門の知識と技術が必要です。お客様ご自身で据え付けを行うと、火災・感電・けが・水漏れの原因になります。



### 電源プラグは、ほこりが付着していないか確認し、がたつきのないように刃の根元まで確実に差し込むこと

ほこりが付着したり、接続が不完全な場合は感電や火災の原因になります。



### 自分で分解・改造・修理・移設をしないこと

火災・感電・けが・水漏れの原因になります。修理・移設は、お買い上げの販売店または東芝家電修理ご相談センターへご依頼ください。



### 電源コードは、破損させたり、加工や途中での接続、他の電気器具とのタコ足配線などをしないこと

電源コードは、重いものを載せたり、加熱したり、引っ張ったりすると感電や発熱・火災の原因になります。



**警告**

**可燃性ガスが漏れるような場所を設置場所を選ばないこと**

万一ガスが漏れてユニットの周囲に溜まると発火・火災の原因になります。



禁止

**アース工事が正しくされているか確認すること**

アース工事が不完全な場合は、感電の原因になります。確認方法については、据え付けを行った販売店、または据え付け専門業者へ問い合わせください。



強制

**長時間冷風を身体に直接当てたり、冷やし過ぎないこと**

体調悪化・健康障害の原因になります。



禁止

**電源プラグを抜いてエアコンを停止しないこと**

感電や火災の原因になります。



禁止

**内部に水や異物が入った場合は、すぐに運転を停止し、電源プラグをコンセントから抜くこと**

そのまま使うと、火災、感電の原因になります。点検をお買い上げの販売店または東芝家電修理ご相談センターへご依頼ください。



強制

**空気の吹出口や吸込口などから物（金属、紙、水など）や手を差し込んだり、中に入れたりしないこと**

内部でファンが高速回転していたり、高電圧箇所があるため、けがや感電の原因になります。



禁止

**異常時（焦げ臭い、冷えない、暖まらない等）は、運転を停止して、電源プラグをコンセントから抜くこと**

そのまま使うと、火災、感電の原因になります。修理をお買い上げの販売店または東芝家電修理ご相談センターへご依頼ください。



強制

**エアコンが冷えない・暖まらない場合は、冷媒の漏れが原因のひとつと考えられるので、お買い上げの販売店に相談すること**

**冷媒の追加を伴う修理の場合は、修理内容をサービスマンに確認すること**

エアコンに使用されている冷媒は安全です。冷媒は通常漏れることはありませんが、万一、冷媒が室内に漏れ、ファンヒーター・ストーブ・コンロなどの火気に触れると有害な生成物が発生する原因になります。



強制

**⚠ 注意**

食品・動植物・精密機器・美術品の保存や、船舶・車両などの特殊用途には使用しないこと  
品質低下やエアコンの故障の原因になることがあります。



禁止

エアコンの風が直接あたる場所には動植物を置かないこと

動植物に悪影響を与える原因になることがあります。



禁止

漏電ブレーカーが正しく取り付けられているか確認すること

漏電ブレーカーが正しく取り付けられていないと感電の原因になることがあります。

確認方法については、据え付けを行った販売店、又は据え付け専門業者へ問い合わせください。



強制

排水工事が正しくされているか確認すること

排水工事が不完全な場合は、屋内に水が浸水し家財などを濡らす原因になることがあります。

確認方法については、据え付けを行った販売店、又は据え付け専門業者へ問い合わせください。



強制

密閉した部屋で使用するときや、燃焼器具と一緒に運転するときは、換気をする

換気が不十分な場合は、酸素不足により窒息の原因になることがあります。



強制

自分でエアコンのクリーニングをしないこと

水漏れや故障の原因になることがあります。クリーニングを希望する場合は、東芝家電修理ご相談センターにご依頼ください。



禁止

エアコンの風が直接あたる場所で燃焼器具を使わないこと

燃焼器具の不完全燃焼により、窒息の原因になることがあります。



禁止

掃除をするときは、必ず運転を停止して電源プラグを抜くこと

内部でファンが高速回転していますのでけがの原因になることがあります。



プラグを抜く

エアコン本体を水洗いしないこと

感電の原因になることがあります。



禁止

濡れた手でボタンを操作しないこと

感電の原因になることがあります。



禁止

可動パネルに洗濯物などを掛けないこと

可動パネルが落下し、けがの原因になることがあります。



禁止



**⚠ 注意**

**室外ユニットの上に乗ったり、物を載せないこと**  
落下・転倒などによりけがの原因になることがあります。



禁止

**ユニットの上に花びんなどの液体の入った容器を置かないこと**

ユニット内部に浸水して電気絶縁が劣化し、感電の原因になることがあります。



禁止

**電源は必ず定格電圧でエアコン専用回路にすること**

故障、火災の原因になることがあります。



エアコン専用回路にすること

**電源コードが専用コンセントまで届かないときは、専用コンセントを増設すること**

延長コードを使用すると故障や火災の原因になることがあります。



専用コンセントにすること

**電源プラグの抜き差しはプラグを持って行うこと**

コードを引っ張って抜くと芯線の一部が断線し発熱や火災の原因になることがあります。



強制

**長期間ご使用にならないときは、電源プラグをコンセントから抜くこと**

ホコリが溜まって発熱・火災の原因になることがあります。



プラグを抜く

**1年に1度は、室外ユニットの据付台などが傷んでいないか点検すること**

傷んだ状態で放置するとユニットの落下・転倒によりけがの原因になることがあります。



強制

**前面パネル・エアフィルター・集じんユニット・脱臭フィルター・上下および左右風向調節板**

**着脱時、不安定な台に乗らないこと**  
転倒などけがの原因になることがあります。



禁止

**前面パネル・エアフィルター・集じんユニット・脱臭フィルター・上下および左右風向調節板を水洗いした後は、水気をふき取って陰干しすること**

水気が残っていると感電の原因になることがあります。



強制

**前面パネルをはずした状態で、本体の金属部にさわらないこと**

けがの原因になることがあります。



禁止

**リモコン用乾電池は**

- 極性表示[(+)と(-)]を間違えて挿入しないこと
  - 充電しないこと
  - 乾電池に表示されている「使用推奨期間」を過ぎて使ったり、使い切った乾電池をリモコンに入れて置かないこと
  - 種類の違う乾電池や新しい乾電池と使用した乾電池を混ぜて使用しないこと
  - 乾電池に直接ハンダ付けしないこと
  - ショート・分解・加熱・火の中に投入しないこと
- これらを守らないと、液漏れ、破裂などにより、やけど・けがの原因になることがあります。  
もし液に触れたときは、水でよく洗い流してください。  
器具に付着した場合は、液に直接触れないで拭き取ってください。



禁止

# 各部のなまえ

## 室内ユニット

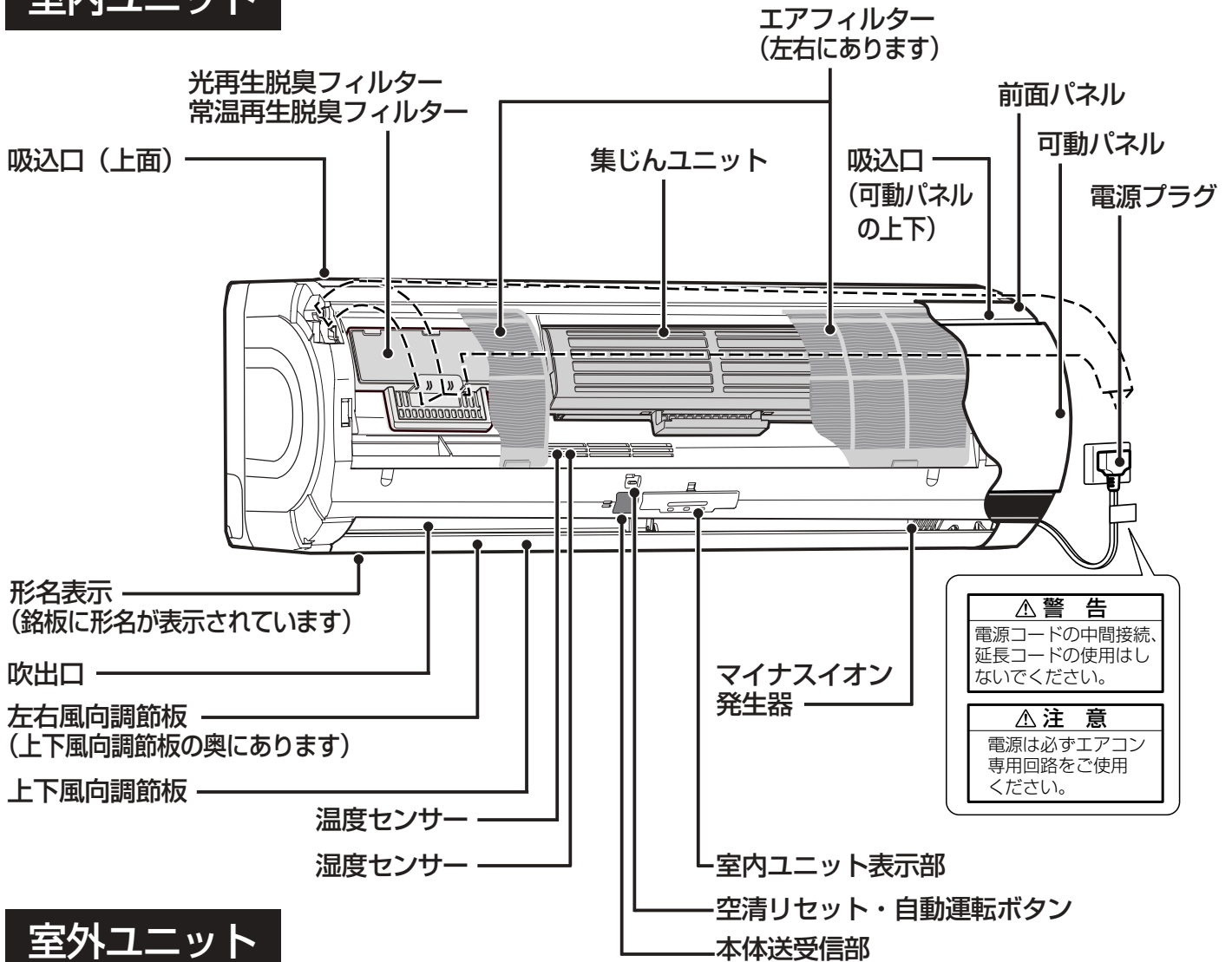

## 室外ユニット

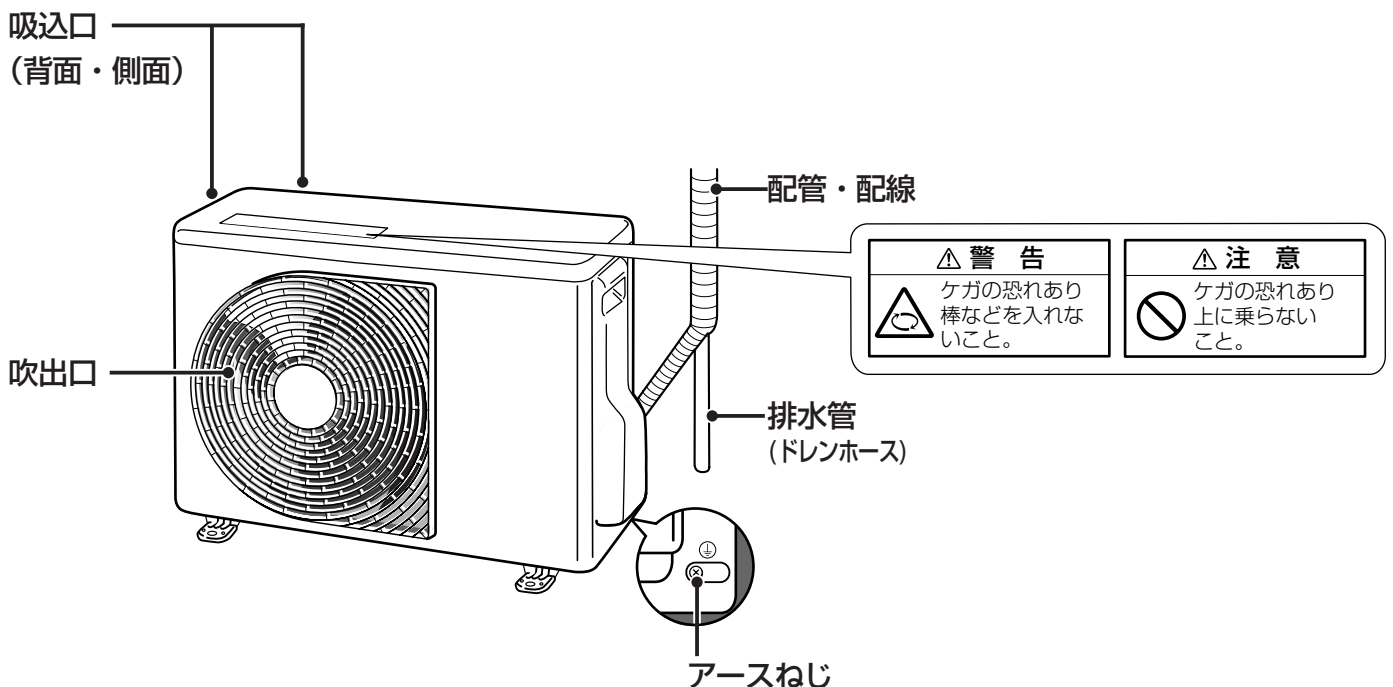



## 室内ユニット表示部

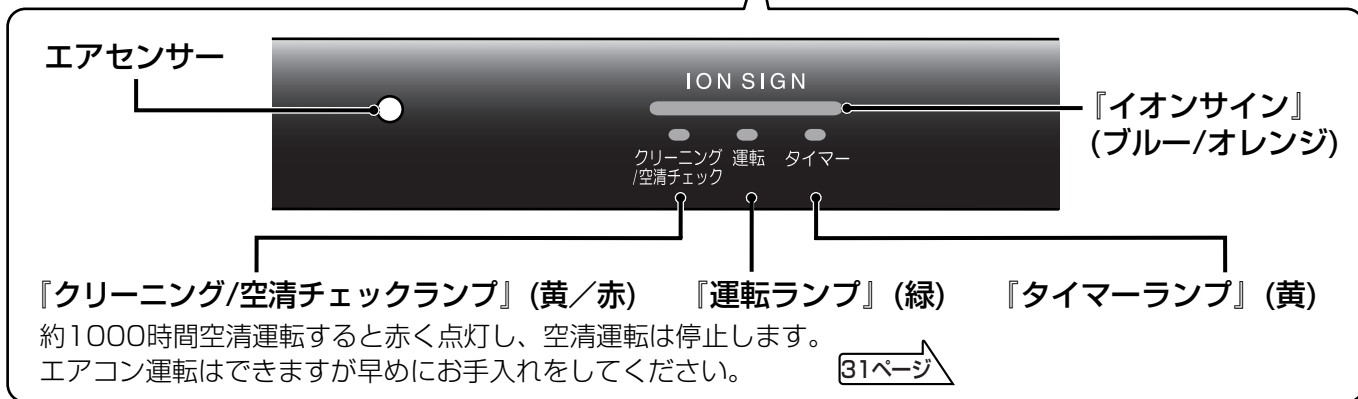
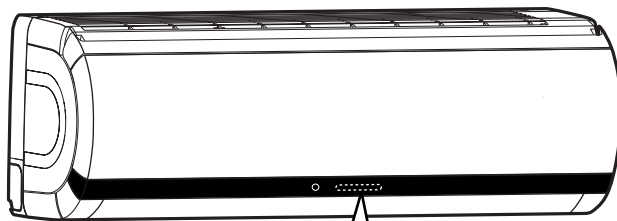

### <イオンサイン>

お部屋の空気の汚れ具合によって光の色が変わります。

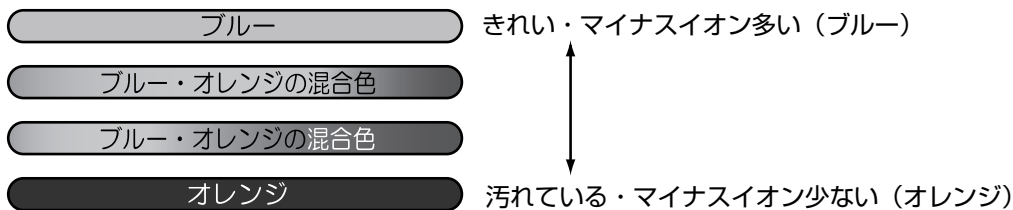

- お部屋の空気をエアセンサーで検出し、運転開始後2分経過してから空気の汚れ具合に応じて光の色を変えます。お部屋の空気がきれいになるとマイナスイオンの量は増加します。
- 運転開始後、2分間はブルーとオレンジの混合色になります。
- イオンサインはタバコの煙・スプレー（殺虫剤、化粧品など）・アルコール（飲酒、料理など）・水蒸気などによって変化します。

## 付属品

リモコン



リモコンホルダー

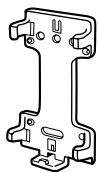

乾電池  
単四形2本

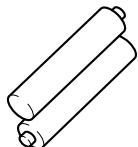

光再生脱臭  
フィルター

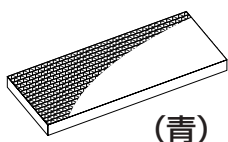

常温再生脱臭  
フィルター

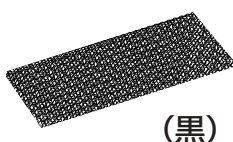

## リモコンホルダーの使いかた

リモコンホルダーは、ねじで壁・柱などに取り付けられます。取り付け場所から、信号が送受信されることを(本体からの受信音で)確かめてください。

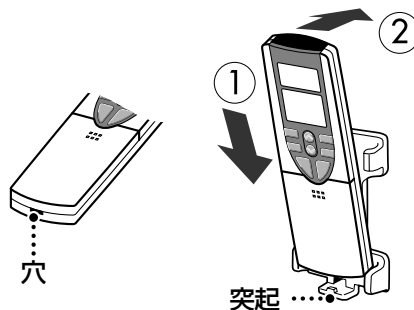

### リモコンの取り付けかた

リモコンホルダーの突起に、リモコン下部の穴を差し込んで、矢印の方向に押しながら取り付けてください。



# 各部のなまえ (つづき)

## リモコン

**表示部** 説明のために、すべて表示を示してあります。

- タイマー設定／運転時に表示
- リモコンのボタンを押したときに表示
- リモコン表示部

## 操作部

**除湿名人ボタン** 16ページ

**運転切換ボタン** 14ページ  
運転の種類を選びます。  
(自動・冷房・暖房・除湿)

**空清運転 (マイナスイオン) / 停止ボタン** 20ページ  
空気清浄運転と停止を切り換えます。

**パワフルボタン** 16,21ページ

**節約ボタン** 17ページ

**湿度設定ボタン** 19ページ

**クリーン運転ボタン** 18ページ

**取消ボタン** 17,23,27ページ

**リセットボタン** 12ページ

**時計ボタン** 13ページ

**カバー**  
カバーの上側を軽く押しながら手前に引きます。

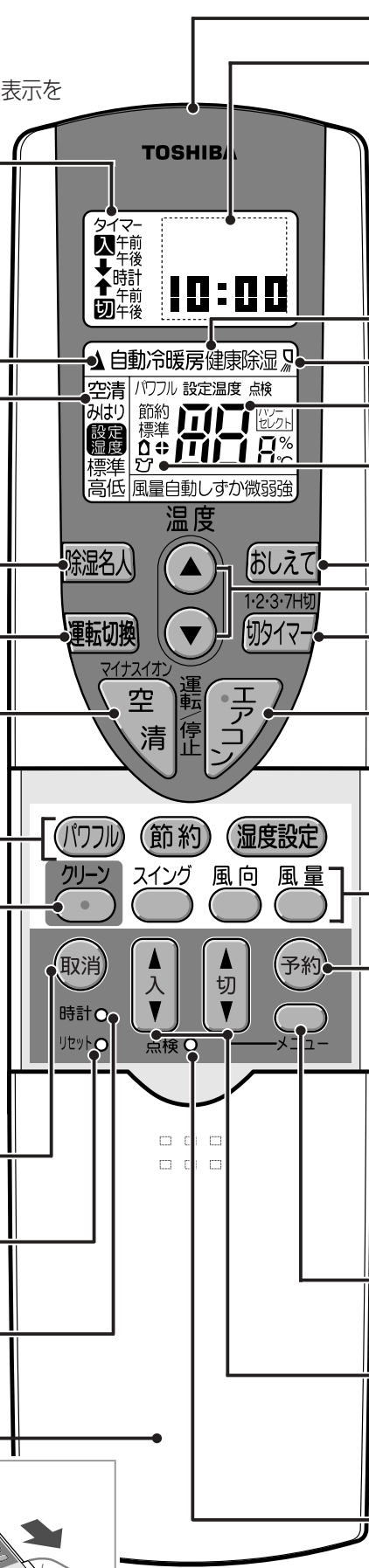
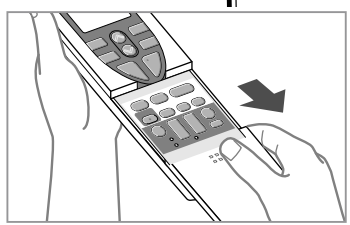

## 送受信部

●絵もじ表示部  
リモコンのボタンを押したときに、文字と絵や現在時刻などを表示

●運転の種類を表示

●運転中に表示

●設定温度／湿度を表示  
点検ボタンを押したときはチェックコードを表示 37ページ

- …けつろ防止のマークです。
- ◇…ランドリーのマークです。
- ✦…クリーン運転のマークです。自動クリーン運転が設定されているときは常に表示されます。

**おしえてボタン** 24ページ

## 温度ボタン

設定温度が調節できます。 19ページ

**1・2・3・7H切ボタン** 22ページ  
1・2・3・7時間運転した後に停止します。

**エアコン運転/停止ボタン** 14ページ  
エアコン運転と停止を切り換えます。

**スイングボタン** 19ページ

**風向ボタン** 19ページ

**風量ボタン** 19ページ

**予約ボタン** 23,27ページ

**メニューボタン** 26,27ページ

**タイマー・時刻・メニュー設定ボタン** 13,22,23,26,27ページ

**点検ボタン** 37ページ  
修理を依頼する前に、異常状態を調べるときに使います。

■絵もじの表示例

リモコンのボタンを押したとき、矢印のように表示が変わります。運転中は運転モードを表示し、停止すると時計表示になります。

運転切換	「自動」のとき	自動 →  → 自動
	「冷房」のとき	冷房 →  → 冷房
	「暖房」のとき	暖房 →  → 暖房
	「除湿」のとき	除湿 →  → 除湿

エアコン	運転するとき (冷房・強風・パワフルを選んだ場合)	冷房 →  → 冷房 → 強風 →  → 冷房	※表示される絵もじは選んだ内容によって変わります。
	停止したとき (自動・冷房・除湿・除湿名人を選んだ場合)	停止 →  → 停止	
空清	運転するとき	空清 →  → 空清	の停止 (暖房) と同じ
	停止したとき (暖房)	停止 →  → 今回 →  → $\text{¥}28$ → 積算 →  → $\text{¥}300$ → おしまい <small>(運転時間) (電気代)</small> 停止 →  → 10:00 (信号を受信できなかった場合)	

空清	運転するとき	空清 →  → 空清
	停止したとき	の停止 (暖房) と同じ

風量	「自動」のとき	自動風 →  → 自動風	※「弱風」「強風」のときは、文字が変わります。
	「しずか」のとき	しずか →  → しずか	
	「微風」のとき	微風 →  → 微風	

パワフル	のとき	パワフル →  → パワフル
------	-----	----------------

除湿名人	「健康除湿」のとき	健康 → 除湿 →  → 健康 → 除湿 → 自動風 → 除湿	
	「ランドリー」のとき	ランドリー →  → ランドリー → 自動風	} → 切タイマー表示になります。
	「けつろ防止」のとき	けつろ防止 →  → けつろ防止 → 自動風	

節約	のとき	節約 →  → 節約
----	-----	------------

おしえて	のとき	受信中 → 前回 →  → $\text{¥}28$ ※停止中に1回押したときの例
		受信中 →  → もう一回 (信号を受信できなかった場合)

スイング	のとき		予約	のとき	予約	▲・▼	のとき	温度
風向	のとき		取消	のとき	取消	クリーン	のとき	クリーン 2:00

湿度設定のとき 湿度 ※「予約」と「取消」はタイマーとメニューのとき、「湿度」は健康除湿のときだけ表示します。

を押すたびに表示が変わります。

パワフル	速温	単価	積算	みはり	クリーン	変換	安眠	絵
------	----	----	----	-----	------	----	----	---

※ を押して、しばらくすると現在の設定内容と左記表示が交互に表示されます。

# 知っておいてください

## クリーン運転

エアコン内部をきれいな状態に保つための運転です。

●クリーン運転は可動パネルを閉じてエアコン内部を除湿運転で乾燥させ、プラズマ気流でカビなどの成長を抑えます。

●運転の種類には次の2つがあります。

### ・自動クリーン運転

冷房・除湿運転などを停止すると自動的にクリーン運転になり、4時間運転後に停止します。(暖房運転・空清単独運転のときはクリーン運転をしません)

15ページ

※1回当たりの電気代：約2円(1kWh当たり23円の場合)

### ・手動クリーン運転

必要なときにクリーン運転ボタンを押して運転します。運転時間は0.5～4時間の間で設定できます。

18ページ

●クリーン運転中は本体表示部のクリーニングランプが点灯し、絵もじ表示部にクリーンと表示されます。

※表示時間はクリーン運転が停止する時刻です。

●クリーン運転の停止方法

👉 を押すと停止します。



## お知らせ

- クリーン運転は、お部屋をきれいにしたり、すでに発生しているエアコン内部のカビなどやホコリを取ることはできません。
- 運転中、オゾンのにおいがしたり、わずかに霧が見えることがあります。
- クリーン運転(自動運転)を途中で停止すると運転の効果が弱まります。

## 可動パネル

●運転を開始すると空気を吸い込むために可動パネルが前方へ動きます。

停止すると、可動パネルは閉じます。

ただし、クリーン運転のときは可動パネルは閉じたままです。

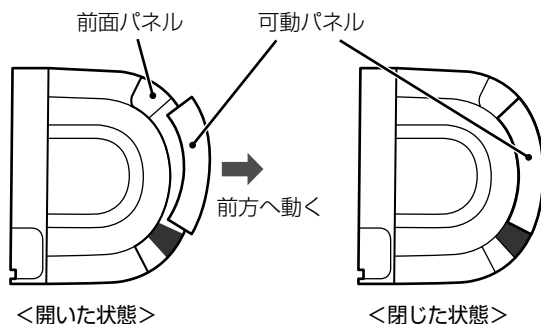

# 運転前の準備と確認

## リモコンの準備

### 1 リモコンに電池を入れる

#### 1 カバーを取りはずし単四形乾電池を入れる

⊕ ⊖ を正しく!



#### 2 リセットボタンを必ず押し、カバーをもとにもどす

●時計表示全体が点滅しますので必ず現在時刻の表示を合わせてください。



## 乾電池について

- 電池交換のときは、新しい同じ種類の乾電池(単四形)を2本お使いください。
- 通常のご使用で乾電池の寿命は約1年です。

## 室内ユニットの準備

### 1 前面パネルを開け、脱臭フィルターを取り付ける

32ページ

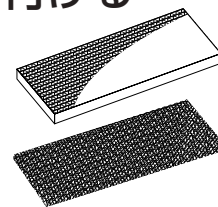

### 2 電源プラグをコンセントに差し込む



準備ができたなら

## 2 現在時刻を合わせる

- 1 時計ボタンを押す**  
●先の細いもので押します。



- 2** で現在時刻を合わせる

- 1回押す毎に1分進み() (戻り)、押し続けると10分単位で進み(戻り)ます。

(例) 午後3:00に時刻を合わせた状態です。



- 3** を押す

(例) 点滅が止まり、時計が動き始めます。

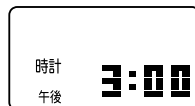

- 室内ユニットの受信音がしなくなったり、リモコンの表示がうすくなったり、またお望みの運転ができなくなったときは、乾電池を交換してください。
- 液漏れによる故障を避けるため、1ヵ月以上使わないときは乾電池を取り出してください。



## 送受信の確認

### リモコンを本体送受信部に向けて を押す

- ♪ピピッ♪と鳴って運転ランプが点灯したら、正しく送受信されています。
- もう一度 を押すと、♪ピー♪と鳴って運転が停止します。

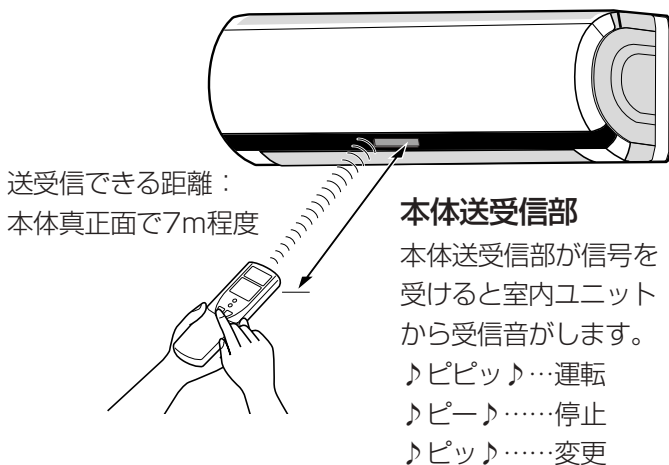

## お知らせ

### リモコンについて

- 本体送受信部との間にカーテン・ふすまなど信号をさえぎるものがあると動作しません。
- 直射日光が本体送受信部に当たる場合は、送信しても信号を受け付けられないことがあります。
- リモコンを本体の斜め位置から操作すると送受信できる距離が短くなります。

## お願い

### リモコンについて

- リモコンは、本体送受信部に向けて操作してください。特に を押したときは、室内ユニットからリモコンへ信号が送られますので1秒以上本体送受信部に向けておいてください。
- 落としたり、水などをかけないでください。
- 直射日光に当たるところやストーブなどの近くに置かないでください。
- リモコンで他の電気機器が動作するときは、電気機器を離すか、販売店にご相談ください。
- 電子瞬時点灯方式、またはインバーター方式の蛍光灯が点灯中は、リモコンの信号を受信できず運転、停止をしないことがあります。このようなときは、販売店にご相談ください。
- リモコンは、室内ユニットからの信号を受信できる場所でお使いください。

# 自動・冷房・暖房・除湿運転

## 自動

運転内容はすべてエアコンにおまかせです。温度は微調節できます。

## 冷房・暖房

好みの温度と風量に設定できます。

## 運転切換

## 除湿

好みの湿度・温度に設定できます。  
(運転時の湿度より高くする機能はありません)

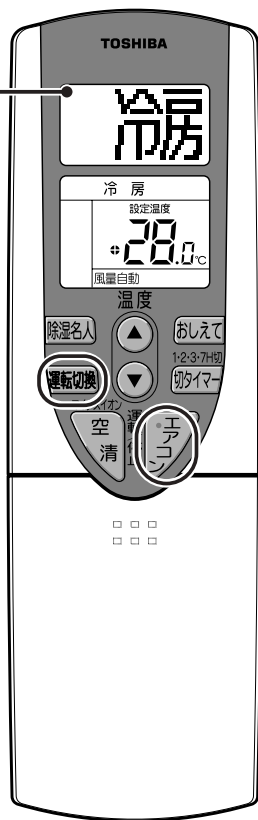

# 1

**運転切換**を押してお好みの運転内容を選ぶ

- すでにお好みの内容が表示されていたら次の2に進んでください

運転の内容が表示されます。

(例)「冷房」のとき

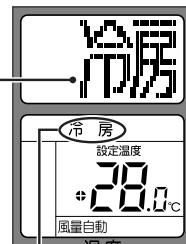

ボタンを押すたびに運転表示が変わります。

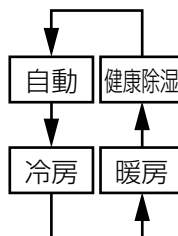

## お知らせ

- 運転の種類・風量・温度は一度セットすると、次回は同じ内容で運転します。ただし、風量の“しずか”は次回の運転のとき“自動”になります。
- 除湿運転について
  - ・カチッという弁の切り換わる音がします。また、冷媒の流れる音がすることがあります。
  - ・外気温が23°C未満のとき、設定温度によっては弱めの暖房運転でお部屋の温度を設定温度に近づけることがあります。
  - ・お部屋の大きさ、室内外の状況によっては設定温度・湿度にならない場合があります。
- を押して停止した直後は、リモコンボタンを押しても信号を受けません。数秒後にもう一度操作してください。

- 暖房運転中と暖房停止後の霜取り運転について  
暖房運転をすると室外ユニットに霜が付くため、自動的に霜取り運転が行われます。  
このとき室外ユニットから水や湯気が出ます。また、室内ユニットの温風が停止します。  
暖房運転停止後も霜取り運転が行われる場合があります。  
(で霜取り運転が確認できます 24ページ)
- 温風吹き出しについて  
暖房運転開始時、室内ユニットが暖まるまで風は出ません。





## 2 エアコンを押して運転する

- トピッと鳴り、運転ランプが点灯します。
- 可動パネルが開きます。

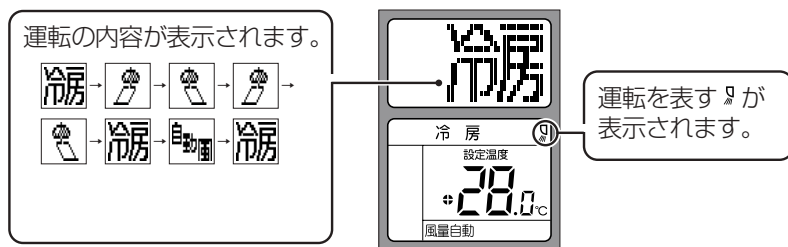

運転のしかた

## 3 運転を止めるときはエアコンを押す

自動 冷房 除湿 の場合

- トピッと鳴り、クリーニングランプが点灯し自動クリーン運転を始めます。
- 可動パネルが閉じます。
- クリーン運転は4時間切タイマーが自動的に設定され、約4時間後に停止します。  
(途中で停止したい時は を押してください)



※午後6時に運転(冷房など)を止めたときの表示例です。

- 次回同じ内容で運転するときは、 を押すだけで運転します。
- メニューの「クリーン」が『なし』に設定されている場合、絵もじ表示部は暖房停止時と同じになります。
- クリーン運転停止後のリモコン表示部は、クリーン運転前の内容を表示します。

暖房 の場合

- トピーと鳴り、運転ランプが消灯します。
- 可動パネルが閉じます。
- 次回同じ内容で運転するときは、 を押すだけで運転します。(自動クリーン運転はしません)

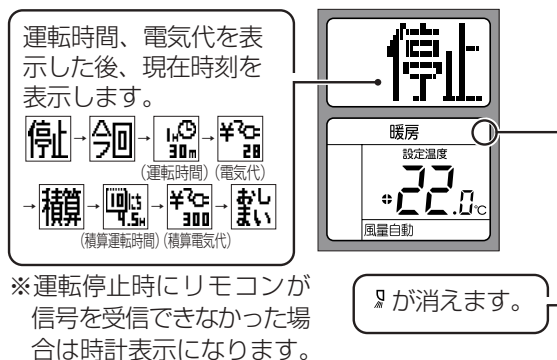

※運転停止時にリモコンが信号を受信できなかった場合は時計表示になります。

### お願い

- クリーン運転中に上下風向調節板を手で動かしたり、前面パネルや可動パネルを開けたりしないでください。(クリーン運転の効果が弱くなります)

### お知らせ …クリーン運転について

- オゾンのにおいがしたり、霧が見えることがありますが問題ありません。
- カチッという弁の切り換わる音や冷媒の流れる音がすることがあります。
- 可動パネルと上下風向調節板の下側は閉じ、上下風向調節板の上側は少し開きます。

# エアコン運転のしかた (つづき)

除湿名人

パワフル運転

節約運転

## 除湿名人

### 健康除湿

お部屋の温度をあまり変えずに身体にやさしい除湿運転をします。

### ランドリー

洗濯物を乾かしたいときにお使いください。

### けつろ防止

冬の夜など室内外の温度差が大きいとき、お部屋の温度を下げ、けつろ（結露）をおさえます。

おやすみのときなどで人がいなくなったときにお使いください。

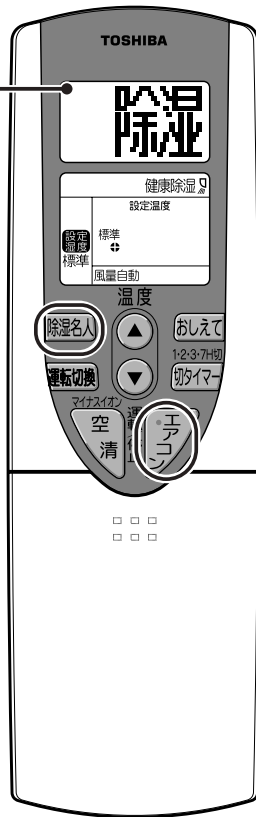

# 1

## 除湿名人 を押して運転する

- ピピッと鳴り、運転ランプが点灯します。
- 可動パネルが開きます。

運転の内容が表示されます。  
(例)「健康除湿」を選んだとき

健康 → 除湿 → 除湿 → 除湿

除湿 → ランドリー → 除湿 → 除湿

除湿 → 自動 → 除湿

※ランドリー・けつろ防止のときは、絵もじ表示の後、切タイマー表示になります。

(画面は健康除湿です)

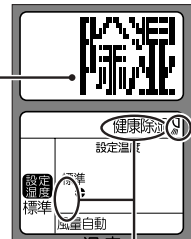

運転を表す が表示されます。

ボタンを押すたびに運転表示が変わります。



### <健康除湿運転時の風向き>

室温	風向き
設定温度より高いとき	水平吹き
設定温度に近いとき	天井吹き
設定温度より低いとき	ショートサーキット

●お部屋が快適な状態に近づくと、肌寒さを防止するために風向きを上向きにコントロールします。

## パワフル運転

### パワフル運転するとき

エアコンの能力を最大限に引き出し、強力な運転をします。パワフルボタンを押すと風量が少し多くなります。

## 1 (運転中に) パワフル を押す

- ピピッと鳴り、絵もじ表示部に文字と絵が表示されます。

“パワフル” が表示されます

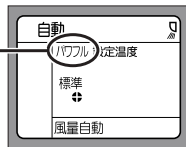

## 2 パワフル運転を止めるときは パワフル を押す

- ピピッと鳴り、リモコン表示部のパワフルが消えます。

## エアコン運転も止めるときは エアコン を押す

- ピピッと鳴り、クリーン運転を開始します。(暖房運転のときは停止します)
- 次回 エアコン を押すと、パワフル運転を行います。

### <パワフル運転の内容>

運転の種類	運転内容	風向き
冷房 自動 (冷房)	●設定温度より1℃低めの強力冷房	斜め下吹き 水平吹き 室温が設定温度近くになると水平吹き
暖房 自動 (暖房)	●設定温度より2℃高めの強力暖房	斜め下吹き
健康除湿	●最大除湿運転	水平吹き

### お知らせ

- 風量 で“しずか”を選んだ場合は、パワフル運転から通常運転に切り換わります。
- 自動運転のとき (パワフル) を押すと、パワフル冷房またはパワフル暖房に切り換わります。

### <パワフル健康除湿>

- 風量は“自動”となり、選ぶことはできません。

## 2 停止するときは を押す

- トピットと鳴り、クリーニングランプが点灯し、クリーン運転を開始します。
- 可動パネルが閉じます。

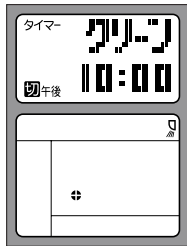

- メニューの「クリーン」が『なし』に設定されている場合、絵もじ表示部は暖房停止時と同じになります。

27ページ

### お知らせ

- 停止時のリモコン表示部は  運転前の内容を表示します。

## 節約運転

### 節約運転するとき

設定温度に対して冷房は2℃高め、暖房は2℃低めに変えて節約運転をします。

## 1 (運転中に) を押す

- トピットと鳴り、絵もじ表示部に文字と絵が表示されます。

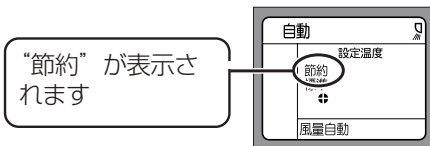



### お知らせ

- 節約運転は室温と設定温度に差がある場合でも省エネを優先した運転をします。急速に冷房・暖房を行いたい場合は、通常運転で室温が設定温度に十分近づいてから節約運転をしてください。

## 除湿運転内容について

### 健康除湿

-  で健康除湿を選んだとき、設定湿度は40~65%、設定温度は17.0℃~30.0℃に選べます。風量は“自動”または“しずか”です。
-  で健康除湿を選んだとき、設定湿度は40~65%、設定温度は標準（運転開始時の室温）±5.0℃に選べます。設定温度が標準でも、場合によってはお部屋の温度が下がることがあります。風量は“自動”または“しずか”です。

### ランドリー

- 運転開始時の室温を保ちながら除湿します。
- 風量は自動だけです。
- 3時間切タイマーが自動的に設定されます。(連続運転にしたいときは  を押してください)
- 切タイマー時刻になると「ランドリー」が終了し、クリーン運転を始めます。

### けつろ防止

- 除湿を優先した運転をしますので室温も下がります。
- 風量は自動だけです。
- 2時間切タイマーが自動的に設定されます。(連続運転にしたいときは  を押してください)
- 切・入タイマーの設定で、入タイマー時刻にけつろ防止設定前の運転（暖房など）ができます。(リモコンはエアコンの信号を受信できる場所に設置してください)
- 切タイマー時刻になると「けつろ防止」が終了し、クリーン運転を始めます。

## 2 節約運転を止めるときは を押す

- トピットと鳴り、リモコン表示部の“節約”が消えます。

## エアコン運転も止めるときは を押す

- トピットと鳴り、クリーン運転を開始します。(暖房運転のとき停止します)
- 次回  を押すと、節約運転を行います。

# エアコン運転のしかた (つづき) (手動)クリーン運転

## (手動) クリーン運転

### (手動) クリーン運転するとき

次のようなときにお使いください。長い時間運転すると効果を高めます。

- ・冷房シーズンが終ったとき。 ・長い期間使用しなくなるとき。
- ・自動クリーン運転を途中で止めてしまったとき。

#### 1 クリーンを押す

- トピピッ (または トピッ) と鳴り、クリーニングランプが点灯し、運転を開始します。

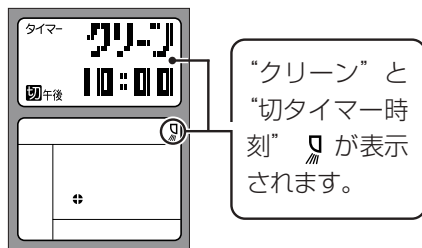

- 4時間運転すると自動的に停止します。(切タイマーが自動設定されます)
- 運転時間を変更したいときは、を押してください。30分単位の(最大4時間)切タイマーが設定できます。

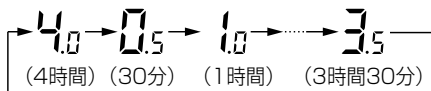

- 次回 を押すと前回と同じ運転時間になります。

#### 2 クリーン運転を途中で止めるときは

#### エアコンを押す

- トピー と鳴り、クリーニングランプが消灯します。絵もじ表示部とリモコン表示部はクリーン運転前の内容を表示します。ただし、『除湿名人』や空清運転の場合は除湿名人や空清運転ボタンを押す前の内容を表示します。

#### お願い

- クリーン運転中に上下風向調節板を手で動かしたり、前面パネルや可動パネルを開けたりしないでください。(クリーン運転の効果が弱くなります)

## リモコンが使えないとき 自動運転

リモコンが見つからないときやリモコンの電池が切れたときは、室内ユニットで応急的な運転ができます。

#### ●運転するとき

『空清リセット・自動運転』ボタンを1回押す

- 自動運転になります。

#### ●停止するとき

『空清リセット・自動運転』ボタンをもう1回押す

- 自動クリーン運転はしません。

#### お願い

- 『空清リセット・自動運転』ボタンを10秒以上押し続けしないでください(押し続けるとサービス時やエアコン移設時に使う、強制冷房運転になります)。

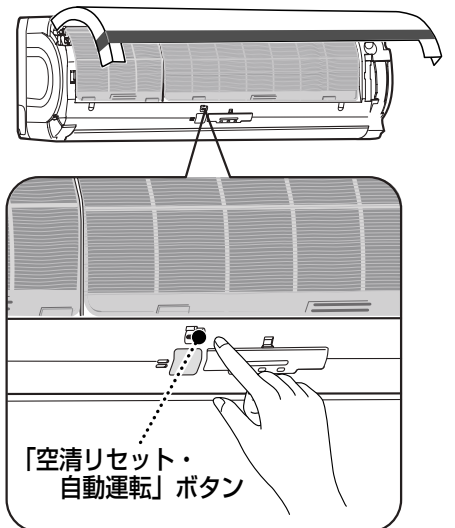

#### お知らせ

- 空清チェックランプが点灯しているときに自動運転をする場合は、初めに集じんユニット・脱臭フィルター・マイナスイオン発生器のお手入れをしてください。その後、『空清リセット・自動運転』ボタンを2回押してください。1回目はチェックランプの消灯のため、2回目は自動運転の開始のためです。
- 温度は自動設定されます。

# 温度・風量・湿度・風向きを変える

## 温度を変えるとき

▲・▼を押して選ぶ

- ▲を押すと温度が上がり、▼を押すと下がります。

おすすめの設定温度

暖房	20℃～24℃
冷房	26℃～28℃

	<b>自動</b> のとき 除湿名人の <b>健康除湿</b> のとき	<b>冷房・暖房</b> のとき 運転切換の <b>健康除湿</b> のとき
設定温度調節範囲	標準より約5℃高め 5℃低め 設定温度 標準 <b>+5.0℃</b>	17.0℃～30.0℃

### お知らせ

- 0.5℃間隔で設定できます。
- 室内外の状況によっては設定温度にならない場合があります。
- 自動運転の「標準」は室内外の温度によって変わります。

25ページ

## 風量を変えるとき

風量 を押してお好みの風量を選ぶ

- ボタンを押すたびに風量表示が変わります。
- 絵もじ表示部に選んだ風量の文字と絵が表示されます。
- “しずか” は、室内・室外の運転音を小さくする運転です。運転音とともに能力も抑えますので、長時間使っているとよく冷えない（暖まらない）ことがあります。

	選べる風量
自動・健康除湿のとき	自動 → しずか
冷房・暖房のとき	自動 → しずか → 微 → 弱 → 強

「ランドリー・けつろ防止」の場合、風量は自動だけとなり、選べません。

運転のしかた

## 湿度を変えるとき（健康除湿のみ）

湿度設定 を押してお好みの湿度を選ぶ

- ボタンを押すたびに湿度表示が変わります。

表示	設定値
高	60%, 65%
標準	50%, 55%
低	40%, 45%

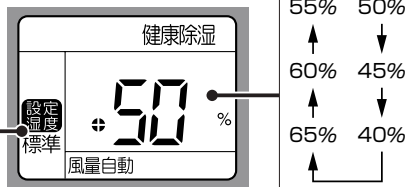

### お知らせ

- 加湿機能がありませんので、運転開始時のお部屋の湿度より高めにはなりません。
- 工場出荷時は50%になっています。
- 湿度設定 を押して、何も操作しないと約3秒で温度表示が変わります。
- 室内外の状況によっては設定湿度にならない場合があります。

## 風向きを変えるとき

### 上下の風向きを変えるとき

風向 を押して、好みの位置ではなす

- ♪ピットと鳴り、押すたびに上下風向調節板が段階的に動きます。
- 絵もじ表示部に“風向”を表示します。

### 左右の風向きを変えるとき

左右風向調節板のツマミを手で動かして調節する

左右別々に調節できます。

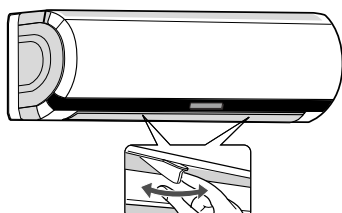

### 上下の風向きをスイングさせるとき

スイング を押す

- ♪ピットと鳴り、上下風向調節板がスイングします。
- 絵もじ表示部に“スイング”を表示します。
- スイングの中心位置を変えたいときは、風向 を押します。
- 止めるときは、もう一度スイング を押します。
- 上下風向調節板は上側と下側が交互に動きます。

### お知らせ

- スイング中にエアコンを停止すると、次回運転時もスイングします。
- クリーン運転中、上下の風向き調節とスイングはできません。
- クリーン運転中、手で上下風向調節板を動かさないでください。



# 空気清浄運転

## 空清運転 (マイナスイオン)

タバコの煙・におい・花粉などを取り除き、すばやくお部屋の空気をきれいにします。マイナスイオン発生器がはたらいてきれいなお部屋に、体にやさしいマイナスイオンを満たします。

### お願い

- 空気清浄運転は、タバコの有害物質（一酸化炭素等）は除去できません。時々窓を開けて空気を入れ換えてください。

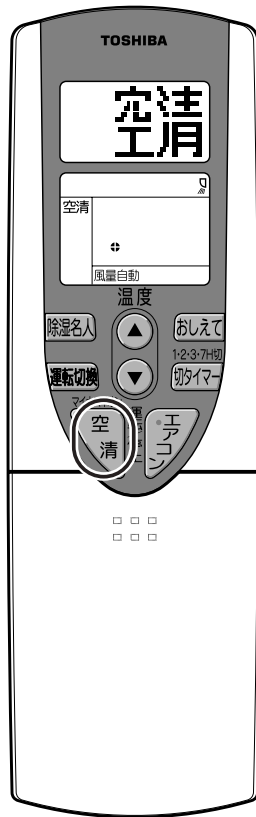

# 1

(エアコン停止中に)  を押す

- ♪ピピッと鳴り、イオンサインと運転ランプ（緑）が点灯します。

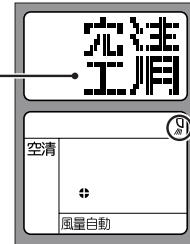
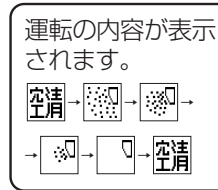

運転を表す  が表示されます。

### お知らせ

- マイナスイオン発生器は空清運転と連動していますので、 を押すとマイナスイオンが発生します。
- 空気清浄運転時、オゾンがわずかに発生し、においを感じることがありますが問題ありません。
- 空気清浄運転には換気の機能がありません。
- 運転開始後2分間は、イオンサインはブルーとオレンジの混合色になります。

## エアコン併用空清運転

エアコン運転をしながらお部屋の空気をきれいにします。エアコンの運転停止で空清運転も止まります。

### みはり空清

エアコン運転を停止しても常時お部屋をみはり、空気をきれいにします（メニューボタンによる設定が必要です）。

 27ページ



# 1

(エアコン運転中に)  を押す

- ♪ピピッと鳴り、イオンサインが点灯します。

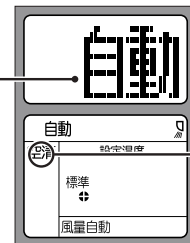
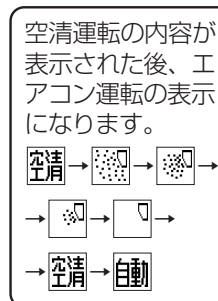

“空清”が表示されます。



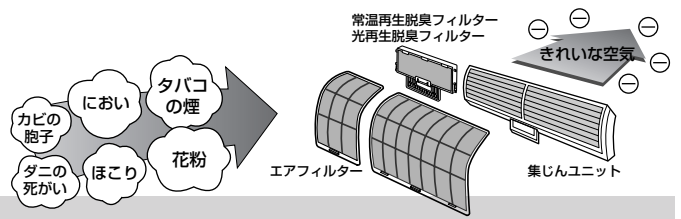

## 2 運転を止めるときはもう一度、

**空清** を押す

- ♪ピー♪と鳴り、イオンサインと運転ランプが消灯します。

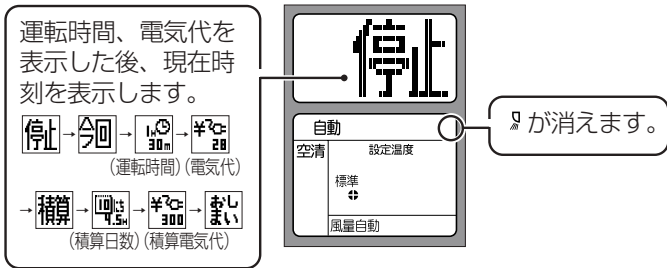

- 空清運転中に前面パネルを開けると、空清チェックランプ（赤）が点灯する場合があります。このときは空気清浄運転を停止（エアコン運転時はエアコンも停止）して、前面パネルを閉めてください。
- 空清チェックランプ（赤）が点灯しているときは、イオンサインは点灯しません。空清チェックランプが点灯したときや、シャー・パチパチ音がしたときは、お手入れをしてください。 [31ページ](#)

## 2 空清だけを止めるときは **空清** を押す

- ♪ピット♪と鳴り、イオンサインが消灯します。

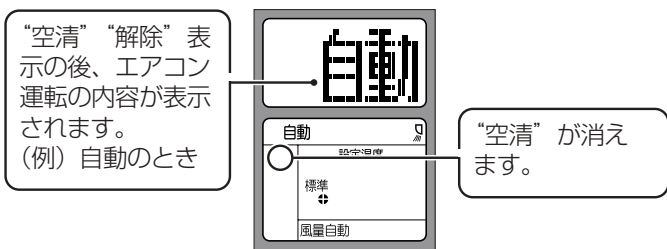

### エアコン運転も同時に止めるときは、**手** を押す

- ♪ピット♪と鳴り、イオンサインが消灯、クリーニングランプが点灯し、クリーニング運転を始めます。（暖房運転のときとメニューのクリーンが『なし』に設定されている場合は停止します）
- 次回 **手** を押すと、エアコン併用空清運転で開始します。

#### お知らせ

- みはり空清（あり）時、エアコン運転は停止しますが空清運転は継続します。（クリーン運転はしません）

### 風量について

**風量** を押すたびに 自動→しずか→微→弱→強 と風量を切り換えることができます。

- エアコン併用時は、エアコン運転の風量になります。

#### お知らせ

- 風量が自動の場合、イオンサインの表示に応じて風量が“しずか”から“弱風”の間で変化します。室内がきれいになると“しずか”運転を行います。
- 室温が低いと上下風向調節板の位置が変わることがあります。
- 風量が“しずか”の場合、空気清浄効果が弱くなります。

### みはり空清運転（空清独立運転）について

- 1日中またはエアコンのタイマー運転に関係なく空清を連続運転したいときには、リモコンでみはり空清（あり）の設定をしてください。 [27ページ](#)
- みはり空清（あり）の設定をすると、エアコン運転に関係なく空清独立運転になります。

### パワフル空清運転するとき

パワフルな風でお部屋の空気をきれいにします。

## 1（空清運転中に） **パワフル** を押す

- ♪ピット♪と鳴り、絵もじ表示部に文字と絵が表示されます。
- 風量が少し多くなります。

“パワフル” が表示されます

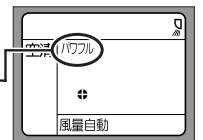

## 2 パワフル運転だけを止めるときは **パワフル** を押す

- ♪ピット♪と鳴り、リモコン表示部のパワフルが消えます。

### 運転を止めるときは **空清** を押す

- ♪ピー♪と鳴り、リモコン表示部の **空清** が消えます。
- 次回 **空清** を押すと、パワフル空清運転を行います。

#### お知らせ

- パワフル空清運転は、風量“強風”のとき空気清浄能力が最大となります。
- エアコン併用運転中はエアコン運転がパワフルになります。

# タイマーを使う

…残り時間の切タイマーと時刻で設定する入・切タイマーがあります

## 1・2・3・7H切タイマー

約1,2,3,7時間、運転を行ったあと停止します。

自動的に安眠機能が働いて（設定されて）運転します。

### 安眠機能

（自動・冷房・暖房・健康除湿のときのみ）  
おやすみ時の冷えすぎ暖めすぎを抑えた、身体にやさしい運転をします。

- 風量は自動になります。  
パワフル運転、節約運転は取り消されます。
- 自動設定される安眠機能を取り消したいときはメニューの設定をしてください。 [27ページ](#)



# 1

（エアコン運転中に）<sup>1・2・3・7H切</sup> **切タイマー** を押す

- ピピッと鳴り、タイマーランプが点灯します。リモコン表示部にエアコンが停止する時刻（1H；現在時刻より約1時間後）が表示されます。
- 1Hを表示している間（約3秒間）に再度押すと2H表示へ変わり、次に押すと3H表示へ、さらに押すと7H表示へ変わります。
- 時刻を選んだら、そのままにします。（1H,2H, …の表示が消えると予約完了です）。



- 空清（単独）運転時やメニューの安眠が『なし』に設定されている場合、絵もじ表示部は切タイマー時刻だけを表示します。

## 入タイマー・切タイマー

現在時刻から24時間の予約ができます。エアコンの消し忘れは電気代のムダ。タイマーを有効に使って必要なだけ運転しましょう。（現在時刻を合わせてから操作してください）

### 入タイマー

予約時刻になると運転を開始。  
例えば心地よい温度でお目覚めしたい

### 切タイマー

予約時刻になると運転を停止。  
例えば眠るころにエアコンを停止したい

### 入・切（切・入）タイマー

入タイマーと切タイマーを上手に組み合わせて使う。

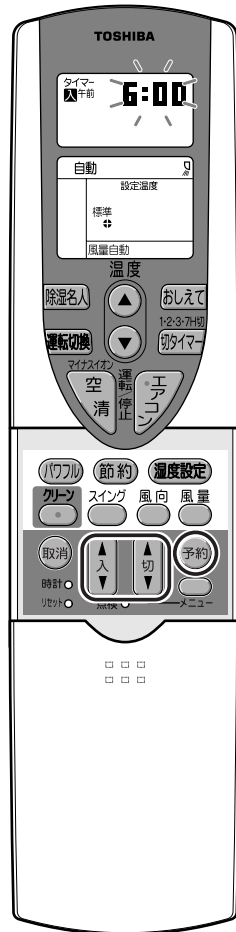

# 1

**入** を押す

（切タイマーのときは **切** を押す）

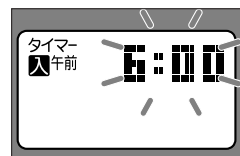

（時刻が点滅します）

- 午前6時に運転させて、午前10時に切る場合

**1** **入** を押す

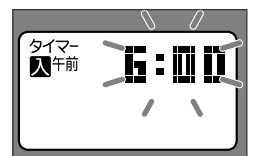

**4** **切** を押して運転が終わる午前10:00にする



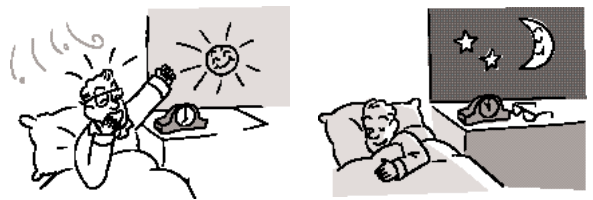





## 2 予約を取り消すときは を押す

- タイマーは解除されますが運転は続けます。
- 設定したあとに  を押しても、1・2・3・7H切タイマー運転を解除します。

### お知らせ

- 1・2・3・7H切タイマー設定後、, ,  を押すと安眠機能は取り消されます。(タイマー時刻は設定された状態で運転を継続します)
- 1・2・3・7H切タイマー時刻になるとクリーン運転を始めます。(暖房、空清運転のときとメニューのクリーンが『なし』に設定されている場合は運転を停止します)
- 入タイマーと併用するときは1・2・3・7H切を先に予約してから、入タイマー予約をしてください。
- 入(切)タイマー予約中に  を押すとタイマー予約は解除され、1・2・3・7H切タイマーのみ予約されます。

## 予約を取り消すとき

### を押す

- 本体表示部のタイマーランプが消えます。

## 予約時刻を変更するとき

もう一度はじめから予約してください。

## 空清運転とタイマーの関係

入タイマー設定中に  を押すと、みはり空清あり／なしによって運転の内容が変わります。

みはり空清ありのとき	タイマー動作に関係なく、空清運転を行います。
みはり空清なしのとき	単独の空清運転・エアコン併用空清運転ともに、タイマーの設定で運転／停止します。

運転のしかた

## 2 を押して運転を始める(終わる)時刻をセットする

- 1回押すと10分単位、押し続けると1時間単位で変わります。
- 予約の設定時刻は最初に前回の設定時刻が表示されます。前回と同じでよいときはそのまま予約ボタンを押してください。

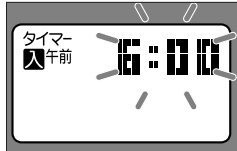

### お知らせ

- 切タイマー時刻になるとクリーン運転を始めます。
  - 切・入タイマーで運転した場合は、切タイマー時刻ではクリーン運転はしません。(運転停止の後に行われます)
  - 暖房、空清運転のときとメニューのクリーンが『なし』に設定されている場合は運転を停止します。
- 停電になると、タイマー予約は取り消されます。再度タイマー予約をしてください。

## 3 を押す

- 停止中の予約は♪ピピット、運転中の予約は♪ピピットと鳴り、運転ランプとタイマーランプが点灯します。また、リモコン表示部に  が表示され予約が完了します。

- タイマー予約中に  を押すと、タイマー予約が取り消れすべての運転が止まります。
- リモコンは信号の届く位置に置いてください。予約時刻になるとリモコンから信号が送信されますので、信号が届かない場合、予約時刻は最長15分程ずれることがあります。

## 2 を押して運転を始める午前6:00にする

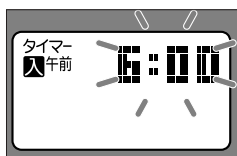

## 3 を押す

## 5 を押すと予約完了

- 本体表示部のタイマーランプが点灯し、リモコン表示部に  が表示されます。



# 便利な機能

「おしえて」ボタンを押すと、運転時間などの知りたい情報がリモコンで見られます。

## おしえて

リモコンと室内ユニットの送受信により、運転時間や電気代・温度・湿度などをお知らせします。絵もじ表示部に絵もじが横に流れる方法で表示されます。

### 運転時間・電気代・室内／室外温度・室内湿度を知りたいとき

運転時間・電気代

温度

室内湿度

#### 運転中に「おしえて」を押す

- 今回の運転時間・電気代が表示されます。

(運転中のときだけ表示) (空清エック中のときだけ表示) (運転時間) (電気代)

#### もう一度「おしえて」を押す

- 積算日数・積算電気代が表示されます。

(積算日数) (積算電気代)

#### 更に「おしえて」を押す

- 温度が表示されます。(クリーン運転中は室外温度を表示しないことがあります。空清(単独)運転中は室外温度を表示しません))

(室内温度)

#### 更に「おしえて」を押す

- 室内湿度が表示されます。

(室内湿度)

#### 更に「おしえて」を押す

- 自動運転中のときは運転内容が表示されます。  
(例)
- 他の運転ときは「今回」の表示にもどります。

#### 停止中に「おしえて」を押す

- 前回の運転時間・電気代が表示されます。

(前回) (運転時間) (電気代)

#### もう一度「おしえて」を押す

- 積算日数・積算電気代が表示されます。

(積算日数) (積算電気代)

#### 更に「おしえて」を押す

- 温度が表示されます。

(室内温度)

#### 更に「おしえて」を押す

- “前回” の表示にもどります。

リモコンを操作すると室内ユニットから信号が送られてきますので、1秒程度、リモコンを本体送受信部に向けておいてください。

## お知らせ

### 操作について

- 操作中に約10秒間「おしえて」を押さないと「絵もじ」を表示し、元の表示にもどります。
- 「おしえて」を押して受信できなかった場合は、絵もじ表示部に「絵もじ」→「絵もじ」→「絵もじ」→「絵もじ」→「絵もじ」を表示しますので、もう一度やり直してください。
- 電気代や運転時間は、使用状況によって「オーバー」と表示する場合があります。
- 電気代は電力会社の契約によって異なります。電気代単価を確認して「設定」で設定してください。工場出荷時は23円/kWhに設定してあります。

26ページ

### 表示について

- 空清運転や健康除湿運転等で消費電力が少ないとき、または使用時間が短いときは、電気代が『0円』と表示される場合があります(電気代が1円に満たない場合)。
- 表示する温度・湿度は目安です。実際とは異なる場合があります。
- 表示できる室内・室外温度は-20℃~60℃です。これ以外の場合は「-99」または「99」を表示します。
- 表示できる湿度は19%~91%です。これ以外の場合は19%または91%を表示します。
- 空清運転のときなど、室外温度で「-」を表示する場合があります。
- 自動で運転しているときに「おしえて」を押すと、絵もじ表示部に「絵もじ」を表示することがあります。



## 「積算電気代」の使いかた…1カ月の電気代を知る方法

### ■たとえば7月の電気代を知りたい

7月1日に を押して「積算」を選び、 を押して『リセット』に設定し、リモコンを本体送受信部に向けて を押します（積算電気代が0（ゼロ）になります）。  
→この時点から運転した分が積算されます。

7月1日から7月31日までの間、停止時に を押すと7月1日からその時まで積算された電気代を表示します。

この2週間は7月分の電気代を保持していますが、エアコンを運転するとその値が0（ゼロ）になります。  
7月1カ月分の電気代を知りたいときは、運転する前に で確認してください。

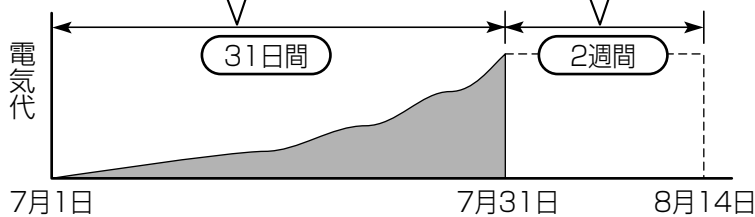

- 1カ月単位で電気代を知りたい場合は、毎月決まった日に電気代を確認し、積算電気代を0（ゼロ）にしてください。
- 停電があったときや電源プラグを抜いたときは、積算された通電時間と電気代は0（ゼロ）になり、通電再開時点から再度積算をはじめます。

### 「積算について」

積算日数は暦に関係なく、最初に電源プラグを差し込んでからの通電時間・電気代を積算します。（最大31日間、待機電力を含む）  
31日後は、運転を開始したときに積算された通電時間と電気代が0（ゼロ）になります。  
ただし、31日後の翌日以降、使用しない場合は2週間データを保持します。

### 「前回」と「今回」について

- ・「前回」…停止中に表示される内容です。  
最も新しい運転の運転開始から停止までを表わします。
- ・「今回」…運転中に表示される内容です。  
現在運転中の運転開始から を押したときまでを表わします。

### 「積算機能のリセットについて」

メニューの「積算」で『リセット』に設定すると通電時間や電気代などすべてのデータが0（ゼロ）になります。

便利な機能

## 知っておいてください

### ■自動（標準）の運転内容

- お部屋の温度と外気の温度に応じて、適切な運転の種類・設定温度・風量切換・風向を自動的に選びます。
- 運転開始時、自動的に選んだ内容は、室温が設定温度に達して室外ユニットが15分以上停止したときなどに、再選定されます。
- 真夏冷房時、上下風向調節板は斜め下向きです。その後水平になります。

お部屋の温度：室内ユニットの吸込口温度  
外気の温度：室外ユニットの吸込口温度

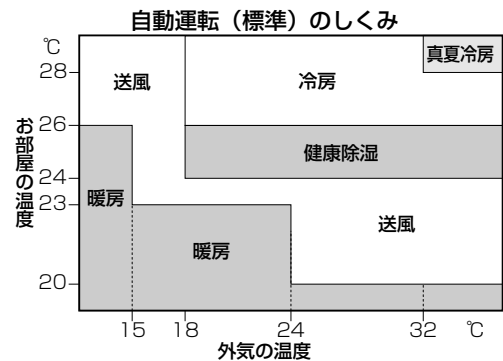

### ■運転条件

下表の条件以外で運転すると、保護装置が働き運転できないことがあります。また、故障の原因になることがあります。

#### 運転条件

冷房運転	外気の温度 約21～43℃
	部屋の温度 約21～32℃
暖房運転	部屋の湿度 80%以下
	80%をこえた状態で長時間運転すると室内ユニットの表面に露がつき、水滴が落ちることがあります。
除湿運転	外気の温度 約1℃～38℃
	部屋の温度 約10℃～32℃

### ■暖房運転について

- 外気の熱を吸収して室内へ運び、暖房する方式（ヒートポンプ方式）です。
- 通常は外気温度が下がるにつれて暖房能力は低下します。
- 外気温度が下がっても、インバーターの働きにより、暖房能力の低下を防ぎます。それでも暖房能力が不足のときは、他の暖房器具と併用してください。
- 運転開始時、上側の風向調節板は最長で約10分閉じたままです。

速み切換で『なし』に切り換えたときは、運転開始から上下風向調節板は右図のように動作します。

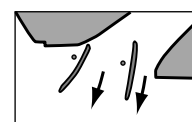

「なし」

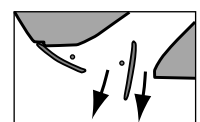

「あり」

# メニュー(機能)の設定...使い勝手に合わせ下記の項目が変更できます。

メニューボタンを使って、エアコンの動作やリモコンの表示などをお好みに設定することができます。

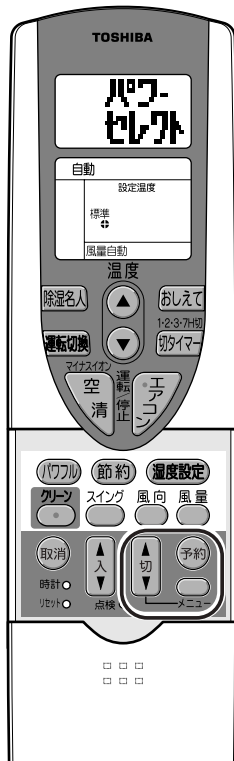

## 1

メニューボタンを押して項目を選ぶ

- メニューボタンを押すたびに項目が変わります。

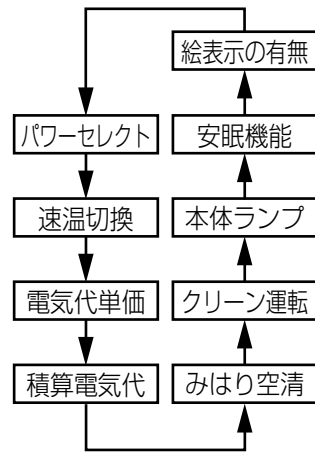

メニュー	説明	設定	
パワーセレクト	他の電気製品を同時に使うとブレーカーがおちる場合に使います。 ●メニューボタンを押すごとにリモコン表示部の最大電流値 (%) が変わります。  ●75%, 50%設定時は、リモコン表示部に「パワーセレクト」が表示されます。 ●75%と50%の位置ではエアコンの能力を抑えぎみに運転しますのでよく冷えない(暖まらない)ことがあります。	100%	(工場出荷時の設定)
		75%	許容される最大電流の75%以内に制御します。
		50%	許容される最大電流の50%以内に制御します。
速温	暖房運転開始後、約1分で温風を吹き出し、お部屋を急速に暖房します。ただし、停止時20W~50Wの電力を消費します。	あり	(工場出荷時の設定)
		なし	省エネになります。
単価	電気代の単価(電力会社との契約単価)に設定します。 ●メニューボタンを押すごとに1円ずつ変化します。 最高50円、最低10円までです。	50円 ~ 10円	ご自宅の電力料金の値にする。(工場出荷時は23円に設定してあります)
積算	“おしえて”時の積算電気代の表示/非表示の設定とリセットができます。	あり	(工場出荷時の設定)
		なし	積算電気代が表示されません。
		リセット	積算電気代の値をゼロにもどします。





## 2 を押して設定内容を選ぶ

- 項目と現在の設定内容が交互に表示されます。  
(例) パワーセレクトの場合

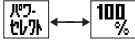



-  を押すと設定内容が変わります。



## 3 を押して設定する

- 現在運転中の表示または時刻表示に戻ります。







### 複数項目を連続して設定する場合は

-  を押して設定した後、  を押すと次の項目の設定ができます。  
最後に必ず  を押してください。

### お知らせ

-  の選択をやめるときは  を押してください。  を押す前の状態に戻ります。
- 工場出荷時の設定に戻りたいときは、リモコンのリセットボタンを押してください。
- 電池を交換すると工場出荷時の設定に戻ります。

便利な機能

メニュー	説明	設定	
	エアコンの運転・停止にかかわらず、空清の「運転」「停止」ができます。 ●みはり『あり』に設定した場合は、リモコン表示部に空清運転時“みはり”が表示されます。	あり	空清独立運転になります。
		なし	(工場出荷時の設定)
	運転停止後自動的にクリーン運転を行うかどうかの設定をします。 (暖房・空清単独運転のときはクリーン運転をしません) ●クリーン『なし』に設定するとリモコン表示部の  が消えます。	あり	運転停止後、クリーン運転を行います。(工場出荷時の設定)
		なし	運転停止後、クリーン運転を行いません。
	本体表示部のランプの明るさを抑えることができます。	明るい	(工場出荷時の設定)
		標準	表示部の明るさを抑えることができます。
	1・2・3・7H切タイマーを設定したとき、運転中に安眠機能で運転するかどうかを設定します。 ●1・2・3・7H切タイマー設定してから、運転中に設定『あり』『なし』を変更した場合、1・2・3・7H切タイマー設定をもう一度やり直してください。	あり	安眠機能で運転します。(工場出荷時の設定)
		なし	通常運転になります。(安眠機能にならない)
	動く絵表示を消して文字表示だけに設定できます。	あり	リモコンに絵表示が出ます。(工場出荷時の設定)
		なし	リモコンに絵表示が出ません。

# お手入れ

こまめなお手入れと早めの点検がエアコンを長持ちさせ、電気代の節約にもなります。

点検・お手入れの前には、リモコンで運転を停止して電源プラグを抜いてください。

## ⚠ 注意

前面パネル・エアフィルター・集じんユニット・脱臭フィルター・上下および左右風向調節板着脱時、不安定な台に乗らないこと

転倒などけがの原因になることがあります。

前面パネル・エアフィルター・集じんユニット・脱臭フィルター・上下および左右風向調節板を水洗いした後は、水気をふき取って陰干しすること

水気が残っていると感電の原因になることがあります。

前面パネルをはずした状態で、本体の金属部にさわらないこと

けがの原因になることがあります。

## お手入れの頻度

本体・リモコン・前面パネル・上下風向調節板 内部表面・吹出口内部	汚れが目立ち始めたら
エアフィルター	約1カ月(4週間)ごと
マイナスイオン発生器	約6カ月ごと・空清チェックランプ点灯時
集じんユニット	約6カ月ごと・空清チェックランプ点灯時・シャー、パチパチ、ジー音がしたとき
光再生脱臭フィルター・常温再生脱臭フィルター	約6カ月ごと・空清チェックランプ点灯時

## お願い

- アルコール・ベンジン・シンナー・ガラスクリーナー・みがき粉などは使用しないでください。製品をいためます。
- 化学ぞうきんでこすったり、長時間接触させたままにしないでください。変質したり表面がはげたりすることがあります。

## お知らせ

- エアコンが強いにおい（焼肉など）に長時間さらされると、エアフィルター・集じんユニットなどにそのにおいが付着することがあります。次回運転したとき、においが気になる場合は、お手入れをしてください。

30,31ページ

## 前面パネルの開けかた・閉めかた

お手入れでは前面パネルの開閉が必要です。次の手順で行ってください。

### 前面パネルの下部を手前に引いて、水平位置まで引き上げる

- 下から上へ開け、カクッと止まる位置まで引き上げます。
- 前面パネルを更に開くとアームがはずれて落ちる恐れがあります。

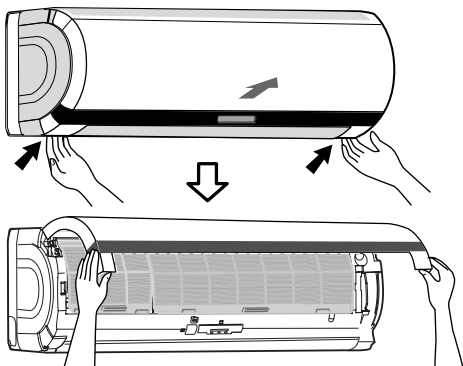

- 側面を持つと可動パネルがはずれますので、持たないでください。

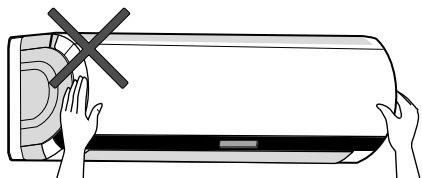

### 前面パネルを下方に下げ、3カ所を押して閉める

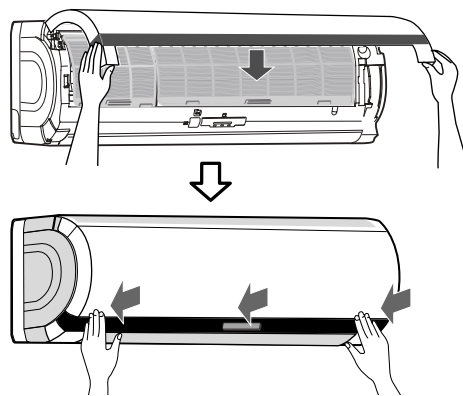

### 〈可動パネルがはずれたとき〉

可動パネルがはずれたとき前面パネル下側の化粧帯に合わせ上から3カ所を軽く押します。

取り付け後、可動パネルを軽く引っ張って確実に取り付いていることを確認してください。

- パチッと音がして、はめ込まれます。
- 上下が逆の場合は取り付けません。

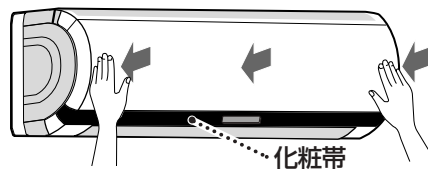

## 本体の外まわりとエアフィルターのお手入れ

### 本体・前面パネル・上下風向調節板

#### やわらかい布でからぶきする

- 本体の汚れがからぶきで落ちないときは、40℃以下のぬるま湯ですすいだ布をよくしぼってふいてください。
- 前面パネル・上下風向調節板は汚れがひどい場合、水洗いができます。



#### 前面パネルを水洗いするとき

- 可動パネルは、はずさないでください。

### 1 前面パネルを開ける

### 2 右のアーム（または左のアーム）を外側に押しながらアームをはずし、手前に引いてとりはずす

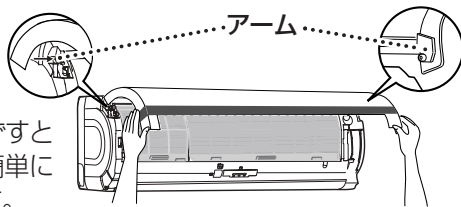

- 片側をはずすと反対側も簡単にはずれます。

### 3 やわらかいスポンジやタオルで水洗いする

- 水洗いまたは、台所用中性洗剤で落として水洗いをしてください。（やわらかいスポンジやタオルを使用し、金属たわしなど硬いものは使わない）
- 水洗いのあと、よく乾燥させてください。

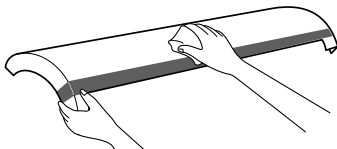

### 4 前面パネルの左右のアームを本体両端の軸の溝に合わせて押し込む

- 片側を先に押し込み、反対側を押し込みます。

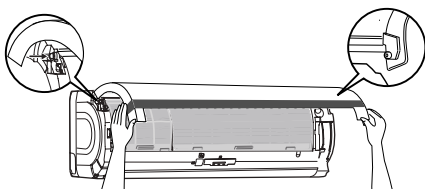

### 5 前面パネルを閉める

### リモコン

#### やわらかい布でからぶきする

- 水洗いをしないでください。故障の原因となります



#### 上下風向調節板を水洗いするとき

- 電源プラグを必ず抜いてください。（抜かないとブザーが鳴り「空清チェック」ランプが点滅します）
- 必ず下側の上下風向調節板からはずしてください。

### 1 上下風向調節板を開ける

### 2 「左側の軸」と「中心の軸」の中央を左手で持って上下風向調節板を上にしたわませる

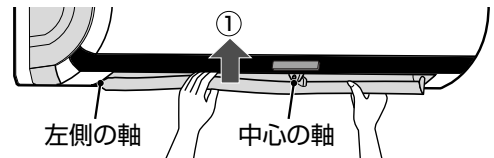

### 3 「中心の軸」と「右側の軸」の中央を右手で持って右斜め下に引く

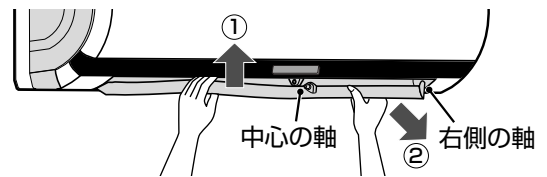

### 4 「中心の軸」がはずれたら「左側の軸」「右側の軸」の順にはずす

### 5 やわらかいスポンジやタオルで水洗いする

- 水洗いまたは、台所用中性洗剤で落として水洗いをしてください。（やわらかいスポンジやタオルを使用し、金属たわしなど硬いものは使わない）
- 水洗いのあと、よく乾燥させてください。

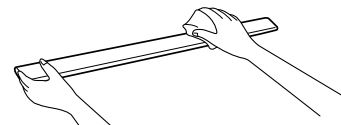

### 6 右側、左側、中央の順で軸にはめ込む

- 上側の上下風向調節板からはめ込みます。

# お手入れ (つづき)

## 本体の外まわりとエアフィルターのお手入れ

### エアフィルターのお手入れ

#### 1 カクッと止まる位置まで前面パネルを開け、エアフィルター中央下部の凸部を少し持ち上げて下に引き出す

- 前面パネルを更に開くとアームがはずれて落ちる恐れがあります。

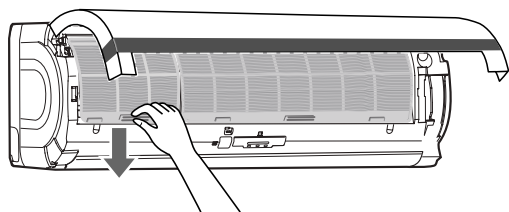

#### 2 ホコリを掃除機で吸い取るか、水洗いする

- 水洗いしたときはよく乾燥させてください。

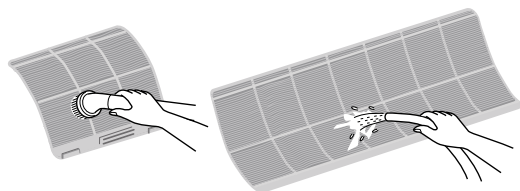

#### 3 エアフィルターを差し込む

- 本体に差し込んだ後、エアフィルター下部をフィルター押さえにはめ込みます。

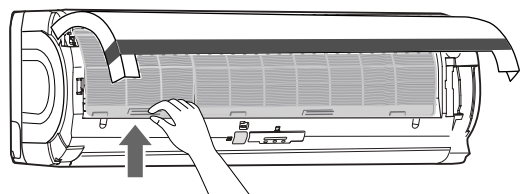

#### 4 前面パネルを閉める

### マイナスイオン発生器のお手入れ

集じんユニットと同時にお手入れしてください（6ヵ月を目安にしてください）。

- 準備**
- リモコンで、必ず運転を停止する。
  - 電源プラグをコンセントから抜く。  
（通電状態で、マイナスイオン発生器（紺色）内部の金属針の先端に触れると感電する恐れがあります）

#### 1 上側の上下風向調節板を手で全開にする

#### 2 マイナスイオン発生器のほこりを取る

- マイナスイオン発生器（紺色）内部の金属針の先端を歯ブラシで3～4回こすってください。
- 綿棒など毛羽立つものは使用しないでください。

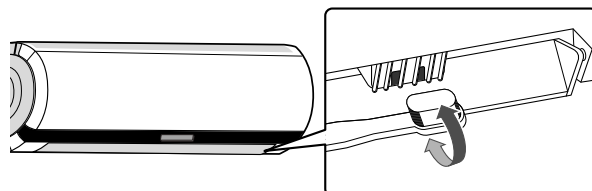

#### 3 上側の上下風向調節板を閉じる

### エアコンのクリーニング

エアコンのクリーニングは専門技術を必要とします。洗剤によっては、「水漏れ」「電子部品・電気部品・ファンモータなどの破損」「性能低下」などの原因になります。

クリーニングをご希望する場合は東芝家電修理ご相談センターにご依頼ください。

## 本体内部のお手入れ

### 集じんユニットのお手入れ

『空清チェック』ランプが赤く点灯したらお手入れの時期です。

『空清チェック』ランプは約1000時間空清運転すると点灯しますが、集じんユニットの汚れがひどいと1000時間に満たなくても点灯することがあります。早めにお手入れしてください。

- 6ヵ月ごとを目安にしてください。
- シャー・パチパチ・ジー音がしたときは『空清チェック』ランプが点灯しなくてもお手入れの時期です。点灯すると空清運転は停止しますが、エアコン運転は継続できます。

#### 1 運転を停止して、前面パネルを開ける

- リモコンで必ず運転を停止します。

#### 2 空清チェックランプを消す

- 空清リセット・自動運転ボタンを押し、『空清チェック』ランプを消す。
- 電源プラグをコンセントから抜く。

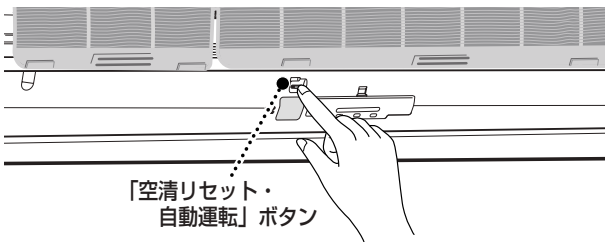

#### 3 右側のエアフィルターをはずす

- エアフィルターのお手入れの項を参照。

#### 4 集じんユニットをはずす

- ハンドルを握って①②のように引き出します。

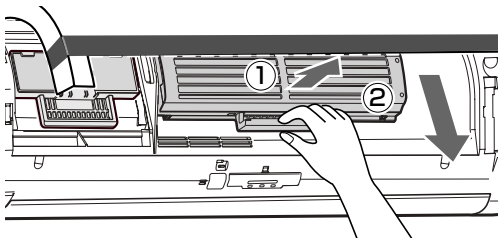

#### 5 洗って乾かす

1. 40～45℃のお湯で、約10分～15分漬け置きする。汚れのひどいときは、洗濯用合成洗剤（弱アルカリ性または中性）を標準使用濃度の約10～15倍に濃くしてお使いください。
2. 上下・左右にゆする。または表面をスポンジで軽くこする。
3. 流水ですすぐ。
4. よく振って水を切る。

油污れやタバコのやになどが取れにくいときは、1～4の手順を2～3回繰り返してください。

5. 日陰でよく乾かす。

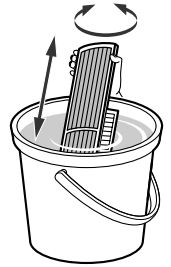

#### お願い

- 「漂白剤」と表示されたものは使わないでください。
- 分解しないでください。
- たわしなどでこすらないでください。
- ヘアードライヤーなどの熱風で乾かさないうでください（熱で変形します）。
- 洗浄後、完全に乾燥してから取り付けてください。ぬれたまま使うと、『空清チェック』ランプが赤く点灯することがあります。

#### 6 集じんユニットを取り付ける

- ハンドルを握って①②のように差し込みます。左右のガイドレールに差し込み、奥まで入ったら②の方向に押し込みます。

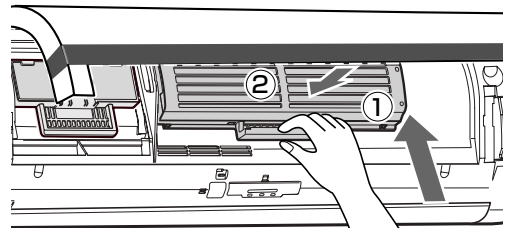

#### お願い

- 集じんユニットを取り付けた後は、両端の突起部が爪に確実に入っていることを確認してください。挿入が不完全な場合、『空清チェック』ランプが赤く点灯することがあります。

#### 7 右側のエアフィルターを取り付け、前面パネルを閉める

#### お願い

- 万一、お手入れ後に『空清チェック』ランプが赤く点灯した場合、集じんユニットがぬれていないか確認してください。よく乾いているときは、集じんユニットの傷付きなどが考えられます。（販売店と相談のうえ、お買い求めください）



# お手入れ (つづき)

## 本体内部のお手入れ

### 光再生脱臭フィルターと常温再生脱臭フィルターの取り付けとお手入れ

エアコン据え付け後、付属品の光再生脱臭フィルターと常温再生脱臭フィルターを以下の手順で取り付けます。お手入れは、集じんユニットと同時に行ってください。(6ヵ月を目安に行ってください)

#### 準備

- リモコンで、必ず運転を停止する。
- 電源プラグをコンセントから抜く。

#### 1 前面パネルを開け、左側エアフィルターをはずす

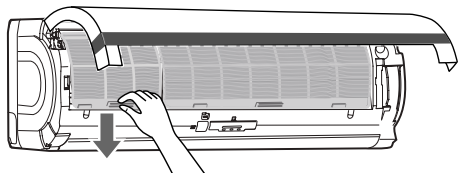

#### 2 脱臭フィルター枠をはずす

- ハンドルを握って下方に引き出します。
- 交換時は中の光再生脱臭フィルターと常温再生脱臭フィルターを取り出します。

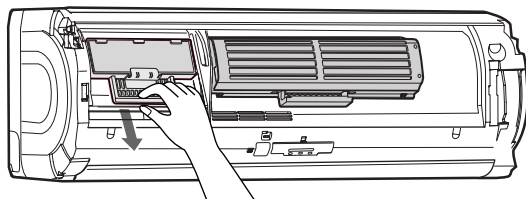

#### 3 〈お手入れの場合〉

#### 脱臭フィルター枠ごと水洗いし、水切りする

- ほこりなどで汚れていたら、掃除機で吸い取ってから水洗いします。汚れた水で洗うと水の汚れを吸着しますので、きれいな水を使ってください。
- フィルターの表面をこすらないでください。
- 水洗いの最後に、必ずきれいな水ですすぎ洗いをしてください。
- 汚れがひどいときは、標準使用濃度の中性洗剤を入れて洗ったあと、泡が消えるまできれいな水ですすぎます。
- 水洗いのあと軽く水切りをします。

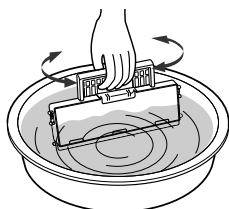

#### 4 〈お手入れの場合 (つづき)〉 光再生脱臭フィルターと常温再生脱臭フィルターを天日干しする

- 脱臭フィルター枠に入れたまま行ってください。
- 直射日光の下で約6時間を目安に行ってください。

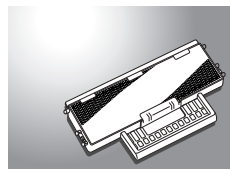

#### 5 〈取り付けの場合〉光再生脱臭フィルターと常温再生脱臭フィルターをはめ込む

- 新しく取り付けるときは、袋の中の光再生脱臭フィルターと常温再生脱臭フィルターを取り出し、脱臭フィルター枠にはめ込みます。(先に常温再生脱臭フィルターをはめ込みます)
- はめ込んだら爪を閉じます。

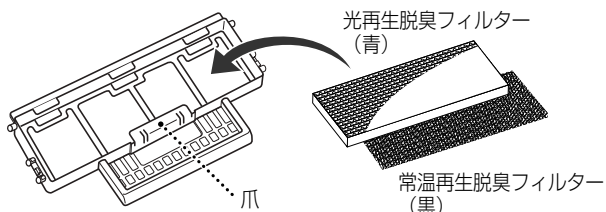

#### 6 脱臭フィルター枠を取り付ける

- ハンドルを握って差し込みます。

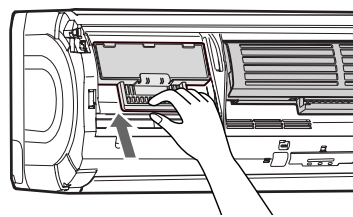

#### 7 左側エアフィルターを取り付け、前面パネルを閉める

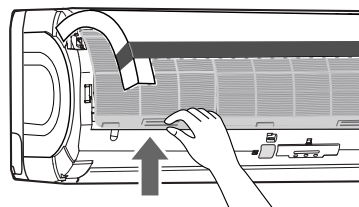

#### お知らせ

- 6年程度を目安に交換をおすすめします。タバコのやに付着など、長期間のご使用で汚れがひどい場合、脱臭性能が低下します。

別売品：光再生脱臭フィルター (RB-A607D)  
常温再生脱臭フィルター (RB-A608D)

## 内部表面のお手入れ

前面パネル・集じんユニットと脱臭フィルター枠をはずし、掃除機で金属部（熱交換器）表面と周辺部のほこりを取り除いてください。お手入れが終わったら集じんユニット・脱臭フィルター枠と前面パネルを取り付けます。

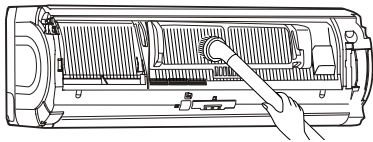

- 金属部（熱交換器）に触れないでください。けがをする恐れがあります。
- 掃除機で金属部（熱交換器）にきずを付けないでください。性能低下の原因となります。

## 吹出口内部のお手入れ

- 準備**
- リモコンで、必ず運転を停止する。
  - 電源プラグをコンセントから抜く。

### 1 上下風向調節板を2枚ともはずす

29ページ

### 2 左右風向調節板のツマミの上に指を掛け、下に引いてはずす

- パチンと音がしてはずれます。

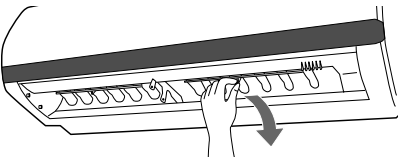

### 3 吹出口の内部と左右風向調節板をやわらかい布でからぶきする

- 奥にあるファンは力をかけないでください。（割れる恐れがあります）
- 汚れがからぶきで落ちないときは、40℃以下のぬるま湯ですすいだ布をよくしぼってふいてください。
- ファンの内側の汚れは、この方法で落とすことはできません。（専門技術が必要です）  
汚れがひどい場合は、東芝家電修理ご相談センターにクリーニングを依頼してください。

### 4 左右風向調節板の裏面にある突起を吹出口の角穴に差し込み、ツマミを上を押す

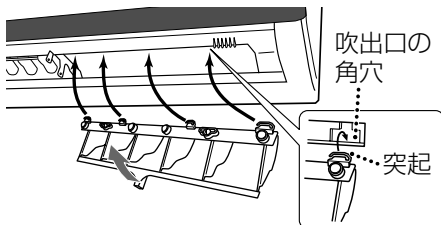

### 5 上下風向調節板（2枚）を取り付ける

## 長期間使わないとき

### 1 手動クリーン運転（4時間）をして内部を乾燥させる



18ページ

### 2 クリーン運転停止後、電源プラグを抜く

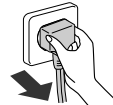

### 3 エアフィルターのお手入れをする



#### お願い

- お手入れ後、可動パネルが開いたときは電源プラグを一度差し込み、可動パネルが閉まってから抜いてください。

### 4 リモコンの電池を抜く

- 入れたまま放置すると電池の液漏れや放電の恐れがあります。



## 再び使い始めるとき

### 1 エアフィルター・集じんユニット・光再生脱臭フィルター・常温再生脱臭フィルターが取り付けられているか確認する

### 2 室内・室外ユニットのまわりがふさがれていないか確認する

- ふさがれていると性能が低下し、運転できなくなることがあります。

### 3 リモコンに電池を入れ、現在時刻を合わせる

12ページ

### 4 電源プラグを差し込む

## 定期的な点検

長期間使っていると、熱・湿気・ホコリなどの影響や、使用状態により部品が劣化し、故障したり除湿水の排水が悪くなったりすることがあります。

通常のお手入れとは別にお買い上げの販売店などによる点検整備（有料）をおすすめします。

# 故障ではありません (心配しないで)

次のような状態にはそれぞれ理由があり心配ありません。

このようなときには		説明
ランプが点滅・点灯する	運転ランプが点滅	●停電のあとや電源プラグをコンセントに差し込んだときに点滅します。 →点滅を止めるときは、  を2回押してください。 <span style="float: right;">20ページ</span>
	ブザーが鳴っている(『空清チェック』ランプが点滅)	●上下風向調節板がはずれると運転が停止してブザーが鳴り(10秒間)、ランプが点滅します。 →電源プラグを抜いてください。(お手入れのときは電源プラグを抜いてください) ●上下風向調節板の上側と下側が逆に取り付けられていませんか。 →正しく取り付けてください。(上下風向調節板には「ウエ」または「シタ」の刻印があります) <span style="float: right;">29ページ</span>
	『空清チェック』ランプが赤く点灯	●約1000時間空清運転したときに点灯します。電源プラグを抜いて集じんユニット・脱臭フィルター・マイナスイオン発生器のお手入れをしてください。 ●前面パネルを確実に閉じてありますか。安全上、前面パネルが開いていると運転しません。 ●集じんユニットの挿入が不完全ではないですか?集じんユニットをもう一度脱着してください。 ●集じんユニットがぬれていませんか? <span style="float: right;">31ページ</span>
	クリーニングランプが点灯している	●クリーン運転時点灯します。(切タイマー、1・2・3・7H切タイマーの予約時刻になり、それまでの運転がなくなって自動クリーン運転になったものではありませんか) <span style="float: right;">23ページ</span>
音がする	室内ユニット	●電源プラグ挿入時やエアコン停止時の可動パネルや上下風向調節板のグググ音・カタカタ音は、初期設定の位置決め音です。 ●運転中に次のような音がすることがありますが、異常ではありません。 ■クリーン運転中に集じんユニットからジー音がすることがあります。 ■シャー音、パチパチ音、ジー音は集じんユニットが汚れたときの音です。お手入れをしてください。 ■マイナスイオン発生器からジー音がすることがあります。 ■プシュー音は冷媒の流れが切り換わる音です(霜取りなど)。 ■ピシピシ音は温度の変化により部品が伸び縮みするときの音です。 ■シュルシュル音、ググググ音は冷媒の流れる音です。 ■カチッ音は健康除湿運転時やクリーン運転開始時の弁の切り換わる音です。 ●運転を停止したときは、2~3分後にカチッという音がします。 ●排水管付近からのゴボゴボ音は室外の空気が排水管より室内に流れる音です。特に気密性の高い部屋で換気扇を使用したときに発生します。対応部品を用意してありますので、お買い上げの販売店または東芝家電修理ご相談センターにご相談ください。 <span style="float: right;">30,31ページ</span>
	室外ユニット	●プシュー音は、冷媒の流れが変化する音です。 ●運転開始時のカチカチ音は、運転を最適にコントロールするために制御弁を位置合わせする音です。 ●外気の温度が低く室外ユニットを予熱しているときは、停止中に室外ユニットからキーンという音が聞こえる場合があります。
風が止まる		●暖房運転中、霜取りになると室内ユニットの温風が停止します。
設定温度・湿度にならない		●室内外の状況によっては設定温度・湿度にならない場合があります。(設定温度・湿度と運転開始時の温湿度との差が大きくなるとき。また、外気温度も大きく影響します)。 ●冷房・暖房運転は室温コントロールを優先するので、湿度が上下に変化する場合があります。 ●除湿運転は湿度コントロールを優先するので、設定温度にならない場合があります。
霜がつく、水・湯気が出る(室外ユニット)		●暖房運転時、室外ユニットに霜がつくことがあります。 ●暖房効果を高めるために霜取り運転をしますが、そのとき霜がとけて水や湯気となるためです。 ●冷房除湿運転時、水滴が落ちることがあります。冷えた配管に空気中の水分が結露したものです。
霧が出る(室内ユニット)		●お部屋の空気が急速に冷やされて、霧が出ることはありますが異常ではありません。 ●冷房運転後、除湿運転に切り換ったとき、またはクリーン運転中、熱交換器に付いた水分が蒸発して霧が見えることがあります。

このようなときには	説明
部屋がにおう	<ul style="list-style-type: none"> <li>●壁やじゅうたん、家具、衣類などのおいがエアコンにうつり、それが出てくるためです。</li> <li>●空気清浄運転時またはクリーン運転時、オゾンがわずかに発生し、においを感じる場合があります。</li> </ul>
<b>おしえて</b> を押ししても受信音がしない(表示が変わらない)	<ul style="list-style-type: none"> <li>●リモコンを操作した後、1秒程度、本体送受信部に向けておきましたか？</li> <li>● <b>おしえて</b> を押した直後または運転停止直後は、室内ユニットからリモコンへ情報送信中の場合があります、リモコンの操作を受け付けられないことがあります。再度、リモコン操作を行ってください。</li> </ul>
『イオンサイン』が点灯しない	<ul style="list-style-type: none"> <li>●空清運転時点灯します。</li> </ul>
操作中、リモコンの表示がうすくなる	<ul style="list-style-type: none"> <li>●リモコンのボタンを押したとき表示部がうすくなりますが、3秒以内に元の状態にもどります。</li> </ul>
タイマー運転停止後、自動クリーン運転しない	<ul style="list-style-type: none"> <li>●切タイマー時刻や1・2・3・7H切タイマー時刻に、リモコンからの信号を室内ユニットが受信できないとクリーン運転しません。</li> <li>→  を押してください。</li> </ul>
上下風向調節板がかってに動く	<ul style="list-style-type: none"> <li>●運転を停止した場合、必ず上下風向調節板は一度全開になり、その後閉じます。</li> <li>●運転中は、お部屋の温度・外気温度や設定温度に応じて上下風向調節板が適切な位置に動くことがあります。</li> <li>●安眠機能で1・2・3・7H切タイマー予約をした場合、上下風向調節板の位置が動くことがあります。</li> </ul>

20ページ

### ●イオンサインの光の色について

ランプの点灯状態	説明
オレンジの色が光っている (空気が汚れていない、あるいは汚したつもりがないのに)	<ul style="list-style-type: none"> <li>●エアセンサーは、タバコの煙だけでなくスプレー(殺虫剤・化粧品など)・アルコール・水蒸気などにも反応します。</li> <li>●ドアの開閉や冷暖房開始時などの急激な温度変化・風量変化に対してもエアセンサーが反応することがあります。(しばらくすると通常の汚れ表示に戻ります)</li> </ul>
ブルーの色が光っている (空気が汚れているはずなのに)	<ul style="list-style-type: none"> <li>●空気の汚れた状態が長時間続いているとき、その状態をきれいな空気であると判定する場合があります。→一度、空清運転を停止して、再び空清運転を開始してください。</li> </ul>
光の色が変わる (空気の汚れが変わっていないのに)	<ul style="list-style-type: none"> <li>●リモコンで風量・風向・運転切り換えなどの操作をした後にイオンサインの光の色が変化することがあります。(しばらくすると通常の汚れ表示に戻ります)</li> <li>●エアセンサーが空気の汚れを定期的に再確認するときにも、イオンサインの光の色が一時的に変化することがあります。(しばらくすると通常の汚れ表示に戻ります)</li> </ul>
光の色が変わらない (空気の汚れが変わっているのに)	<ul style="list-style-type: none"> <li>●空清運転開始の約2分間は、エアセンサーの準備運転を行うため、汚れ検出を行いません。</li> <li>●暖房時の霜取り運転中は、汚れ検出を一時的に行いません。</li> <li>●リモコンで運転切り換え操作をした後も、汚れ検出を一時的に行わない場合があります。</li> </ul>



# 故障かな？…もう一度お調べください



このようなときには		調べるところ	参照ページ
リモコンで送受信できない		<ul style="list-style-type: none"> <li>●リモコン送受信部を本体送受信部に向けてボタンを押しましたか？</li> <li>●運転停止直後ではありませんか？（運転停止直後は室内ユニットからリモコンに信号を送っています）→  をもう一度押してください</li> <li>●リモコンの電池の向き（+・-）が逆ではありませんか？</li> <li>●リモコンの電池切れではありませんか？</li> <li>●リモコンの表示部にBの表示がありませんか？ Bの表示があるときはリモコンのリセットボタンを押してください。</li> </ul>	13 — 12 — 12
エアコンが運転しない		<ul style="list-style-type: none"> <li>●電源プラグがコンセントから抜けていませんか？</li> <li>●ブレーカーかヒューズが切れていませんか？</li> <li>●停電ではありませんか？</li> <li>●再運転や電源プラグを差し込んだ直後ではありませんか？ →機械を保護するために3分間は運転しません。</li> <li>●リモコン送受信部を本体送受信部に向けてボタンを押しましたか？</li> <li>●入タイマー予約になっていませんか？ →  をもう一度押してください。</li> <li>●上下風向調節板が取りはずされていませんか？</li> </ul>	12 — — — 13 22 29
冷房・暖房が弱い (途中で止まる)		<ul style="list-style-type: none"> <li>●エアフィルターが汚れていませんか？</li> <li>●設定温度・風量切換・風向調節が適切ですか？</li> <li>●風量切換が“しずか”、“微”で長時間運転していませんか？</li> <li>●室外ユニットの吸込口や吹出口がふさがれていませんか？</li> <li>●窓や戸などが開いていませんか？</li> <li>●健康除湿運転・パワフル健康除湿運転になっていませんか？</li> <li>●節約運転や1・2・3・7H切タイマー（安眠機能）になっていませんか？</li> <li>●パワーセレクトが75%や50%になっていませんか？</li> <li>●運転条件からはずれていませんか？</li> <li>●切タイマー予約時間になったのではありませんか？</li> <li>●電圧の変化、吸込口がふさがれているなどで機械に無理がかかり、保護装置が働いている場合があります。障害物を取り除き、約30秒後ブレーカーを入れ直してください。</li> </ul>	30 19 19 — — 14,15,16 17,22 26 25 22,23 —
可動パネル	停止しているのに可動パネルが開いている	<ul style="list-style-type: none"> <li>●運転停止後、前面パネルを開閉したときに開くことがあります。 →電源プラグを抜いてからもう一度差し込んでください。 (または  を2回押します)</li> </ul>	—
	可動パネルが開かない	<ul style="list-style-type: none"> <li>●前面パネルがしっかり閉まっていないと可動パネルが開かない構造になっています。</li> </ul>	—
	運転中に可動パネルが閉まっている	<ul style="list-style-type: none"> <li>●クリーン運転中（クリーニングランプが点灯）は閉じています。</li> <li>●クリーン運転中以外に閉じている場合はリモコンで運転を停止し、もう一度運転してください。</li> </ul>	12 —
リモコンを操作しても思ったようにならない	運転切換ができない	<ul style="list-style-type: none"> <li>●空清・パワフル空清運転になっていませんか？</li> <li>●クリーン運転になっていませんか？</li> </ul>	20,21 15,18
	 を押しても上下風向調節板が動かない	<ul style="list-style-type: none"> <li>●入タイマー予約になっていませんか？</li> <li>●クリーン運転になっていませんか？</li> </ul>	22,23 15,18
	風量が“自動”と“しずか”にしかならない	<ul style="list-style-type: none"> <li>●自動運転・健康除湿運転中ではありませんか？</li> </ul>	14,15,16



このようなときには		調べるところ	参照ページ
リモコンを操作しても思ったようにならない	▲・▼を押しても設定温度が表示されない	●自動・健康除湿（除湿名人）・ランドリー・けつろ防止・空清運転・クリーン運転中ではありませんか？	14,15,16 18,20,21
	風量を押しても風量表示が変わらない	●ランドリー・けつろ防止・クリーン運転中ではありませんか？	15~18
	電源を押して運転を停止してもエアコンが止まらない	●「みはり空清」の設定が『あり』になっていませんか？ ●クリーン運転になっていませんか？ ●霜取り運転中ではありませんか？	27 15 14
	室内ユニット表示部のランプが暗い	●メニューボタンで「本体ランプ」を『標準』に設定していませんか？	27

## 自己診断機能…修理を依頼する前に

自己診断機能……異常状態をお客様にリモコンで確認していただく機能です。

「故障ではありません」「故障かな？」の内容を確認しても異常が認められる場合は修理を依頼する前に、リモコン表示部に表示されるチェックコードを次の手順で確認し、エアコンの症状と室内ユニットのランプの点滅状態をあわせて販売店または東芝家電修理ご相談センターにお知らせください。

### 1 先の細いもので点検ボタンを押す

- リモコン表示部が点検表示 00 に変わったことを確認してください。
- 絵もじ表示部に「点検」が表示されます。

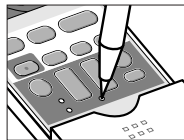

### 2 おしえてを押す

- 絵もじ表示部に「故障」→「点検」が表示されます。
- リモコン表示部に異常コード（最大13個）を表示します。

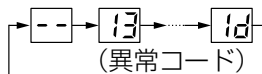

- この異常コードを確認してください。
- 室内ユニットのランプの点滅状態と異常コード番号をお知らせください。

チェックコードには数字とアルファベットが使われています。

5 は 5 です。      b は B です。  
6 は 6 です。      c は C です。  
A は A です。      d は D です。

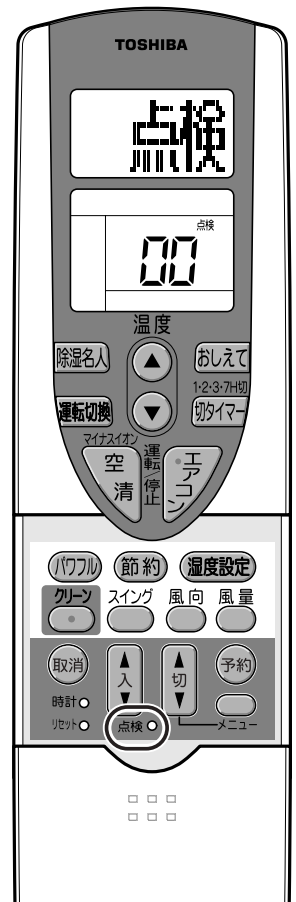

お困りのとき

### 3 解除するときは エアコン を押す

- 点検前の停止表示に戻ります。

#### お知らせ

- 自己診断機能を解除しても、エアコン本体には異常コードが残ります。

# 仕様



形名	室内ユニット		室外ユニット		室内ユニット		室外ユニット		室内ユニット		室外ユニット	
	RAS-225UDR	RAS-225UADR	RAS-255UDR	RAS-255UADR	RAS-285UDR	RAS-285UADR	RAS-365UDR	RAS-365UADR				
種類	冷房・暖房兼用スプリット形				冷房・暖房兼用スプリット形				冷房・暖房兼用スプリット形			
電源	単相100V				単相100V				単相100V			
冷房	能力 (kW)	2.2 (0.5~3.1)		2.5 (0.5~3.5)		2.8 (0.5~3.9)		3.6 (0.5~4.1)				
	中間能力 (kW)	1.2		1.3		1.5		1.9				
	消費電力 (W)	365 (85~660)		450 (85~850)		490 (85~920)		860 (85~1070)				
	中間消費電力 (W)	170		185		210		285				
	運転電流 (A)	3.92		4.84		5.27		9.25				
	エネルギー消費効率	6.03		5.56		5.71		4.19				
房	運転音 (dB)	39	41	40	43	41	42	43	48			
	面積の目安 (m <sup>2</sup> )	鉄筋アパート南向き洋室	15		17		19		25			
		木造南向き和室	10		11		13		16			
暖房	標準能力 (kW)	3.2 (0.5~5.8)		3.6 (0.5~6.3)		4.0 (0.5~8.1)		4.8 (0.5~8.1)				
	中間標準能力 (kW)	1.7		1.9		2.1		2.5				
	標準消費電力 (W)	535 (70~1265)		615 (70~1445)		660 (70~1995)		930 (70~1995)				
	中間標準消費電力 (W)	240		270		295		370				
	運転電流 (A)	5.40 (最大13.5)		6.21 (最大14.8)		6.70 (最大20.0)		9.39 (最大20.0)				
	エネルギー消費効率	5.98		5.85		6.06		5.16				
房	運転音 (dB)	41	42	43	43	44	44	44	48			
	面積の目安 (m <sup>2</sup> )	鉄筋アパート南向き洋室	15		16		18		22			
		木造南向き和室	12		13		15		17			
質量 (kg)	13	33	13	33	13	35	13	35				
外形寸法 (高さ×幅×奥行) (mm)	275×840×236	550×780×270	275×840×236	550×780×270	275×840×236	550×780×270	275×840×236	550×780×270				

形名	室内ユニット		室外ユニット		室内ユニット		室外ユニット		室内ユニット		室外ユニット	
	RAS-405UDR	RAS-405UADR	RAS-406UDR	RAS-406UADR	RAS-506UDR	RAS-506UADR	RAS-636UDR	RAS-636UADR				
種類	冷房・暖房兼用スプリット形				冷房・暖房兼用スプリット形				冷房・暖房兼用スプリット形			
電源	単相100V				単相200V				単相200V			
冷房	能力 (kW)	4.0 (0.5~5.1)		4.0 (0.7~5.1)		5.0 (1.0~5.8)		6.3 (1.0~6.5)				
	中間能力 (kW)	2.1		2.1		2.6		3.2				
	消費電力 (W)	985 (85~1400)		995 (120~1600)		1800 (200~2250)		2350 (200~2450)				
	中間消費電力 (W)	340		365		495		720				
	運転電流 (A)	10.59		5.36		9.68		12.63				
	エネルギー消費効率	4.06		4.02		2.78		2.68				
房	運転音 (dB)	43	48	43	49	44	49	47	52			
	面積の目安 (m <sup>2</sup> )	鉄筋アパート南向き洋室	28		28		34		43			
		木造南向き和室	18		18		23		29			
暖房	標準能力 (kW)	6.0 (0.5~8.1)		6.0 (0.7~9.4)		7.1 (1.0~10.4)		7.5 (1.0~10.5)				
	中間標準能力 (kW)	3.1		3.1		3.6		3.8				
	標準消費電力 (W)	1280 (70~1995)		1265 (85~2690)		1780 (170~3385)		2020 (170~3500)				
	中間標準消費電力 (W)	505		510		655		730				
	運転電流 (A)	12.93 (最大20.0)		6.38 (最大13.8)		9.03 (最大17.7)		10.2 (最大17.7)				
	エネルギー消費効率	4.69		4.74		3.99		3.71				
房	運転音 (dB)	44	50	44	50	45	50	47	52			
	面積の目安 (m <sup>2</sup> )	鉄筋アパート南向き洋室	27		27		32		34			
		木造南向き和室	22		22		26		27			
質量 (kg)	13	35	13	35	13	35	13	35				
外形寸法 (高さ×幅×奥行) (mm)	275×840×236	550×780×270	275×840×236	550×780×270	275×840×236	550×780×270	275×840×236	550×780×270				

- 仕様表は日本工業規格 (JIS C9612) にもとづいています。
- 仕様に表示している暖房標準能力値 (kW) は、日本工業規格 (JIS C9612) に定められている外気温7℃室内温度20℃で運転した場合を示します。寒冷地や特に外気温の低い場所で使用する場合は販売店に相談してください。
- 製品仕様は改良のため変えることがあります。
- リモコンで停止したときもマイコンを動かすため約0.5Wの電力を消費します。ただし、速温“あり”の場合、外気およびお部屋の温度が低いときには室外ユニットを予熱 (約20~50W) することがあります。速温“なし”の場合は約0.5Wです。
- エネルギー消費効率の数値は冷房運転または暖房運転のときの消費電力当たりの冷房能力または暖房能力を表わしたものです。

# 据え付けについて

## 据え付けについて

### 警告

据え付けは、お買い上げの販売店または据え付け専門業者に依頼すること

据え付けには専門の知識と技術が必要です。お客様ご自身で据え付けを行うと、火災・感電・けが・水漏れの原因になります。

- 霜取り、除湿の水はけのよいところに設置してください。
- 次のような場所には設置しないでください。
  - ・テレビ、ステレオ、ラジオなどが1m以内にあるところ。1m以上であっても受信感度の弱い場合は、雑音が小さくなるまで離してください。
  - ・高周波機器（業務用ミシン、業務用マッサージ器等）無線機器等があるところ。誤動作します。
  - ・油、蒸気、油煙や腐食性ガスの発生するところ。
  - ・海岸地区のような塩分の多いところ。
  - ・機械油の多いところ。
  - ・海岸地区、ビルディング上階部など常時強風の当たるところ。
  - ・温泉地のような硫化ガスの発生するところ。
  - ・クレーン車、船舶など移動するものへの設置。
  - ・暖房運転時、エアコンの吹出口真下にカーテンボックス等の障害物があると、効果が出ないことがあります。

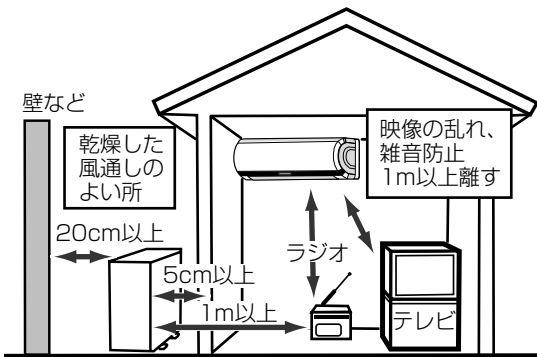

## 運転音にもご配慮を

- 運転音や振動が他へ伝わったり増大しないように、十分な強度がある場所に設置してください。
- 室外ユニットの吹出口からの風や運転音が隣家の迷惑にならない場所に設置してください。
- エアコン運転中に異常音がする場合は、お買い上げの販売店にご相談ください。

## 積雪や氷結にもご配慮を

- 積雪地では、室外ユニットの吸入口や吹出口が雪でふさがれ、暖まりにくくなったり故障のもとになることがあります（詳しくはお買い上げの販売店にご相談ください）。
- 寒冷地では氷結防止のため、除霜水がたまらずに円滑に流れるように配慮してください。氷結すると暖まりにくくなったり、故障の原因になることがあります。

## アースの設置について

### 警告

アース工事が正しくされているか確認すること

アースが不完全な場合は、感電の原因になります。確認方法については、据え付けを行った販売店、または据え付け専門業者へ問い合わせください。

- 室内のコンセントにアースがある場合は、室内ユニットにアースを取り付けることができます。
- アース線はガス管、水道管、避雷針、電話のアース線に接続されていないことを確認してください。
- アースを取り付けると、万一の感電事故のほか、室外ユニットに内蔵している周波数変換装置（インバーター）の高周波によって室外ユニット表面に電気を帯びるのを防ぎます。アースが取り付けられていないと、室外ユニット表面に触れたとき、電気を感じる場合があります。
- ノイズを吸収するためにもアースの取り付けは必要です。

## 電気工事について

### 注意

電源は必ず定格電圧でエアコン専用回路を使用すること

電源コードが専用コンセントまで届かないときは、専用コンセントの増設を専門業者に依頼すること

延長コードを使用すると故障や火災の原因になることがあります。

## 移設について

### 警告

エアコンを移動再設置する場合は、お買い上げの販売店または東芝家電修理

ご相談センターへ依頼すること

据え付け不備があると、感電・火災の原因になります。

- 引越しや増改築などでエアコンを移設するときは、強制冷房運転により冷媒回収が必要です（別途移設費用が必要です）。
- 周波数（50/60Hz）は、自動切換です。



# 保証とアフターサービス (必ずお読みください)

## ご不明な点や修理に関するご相談は

修理に関するご相談ならびに、お取り扱い・お手入れに関するご不明な点は**お買い上げの販売店**にご相談ください。

ご転居されたり、ご贈答品などで  
販売店に修理のご相談ができない場合

**東芝家電修理ご相談センター**

フリーダイヤル  
0120-1048-41

新製品などの商品選び、  
お取り扱い・お手入れ方法などのご相談

**東芝家電ご相談センター**

フリーダイヤル  
0120-1048-86

携帯電話・PHSからのご利用は**03-3426-1048**  
FAX **03-3425-2101** (365日 8:00~20:00受付)

電話受付：365日 24時間受付

※フリーダイヤルは、携帯電話・PHSなど一部の電話ではご利用になれません。

## 保証書 (別添)

- この東芝ルームエアコンには、保証書を別途添付しております。
- 保証書は、必ず「お買い上げ日・販売店名」等の記入をお確かめのうえ、販売店から受け取っていただき内容をよくお読みの後、大切に保管してください。
- 保証期間はお買い上げの日から1年間（冷媒回路部品は5年間）です。詳しくは保証書をご覧ください。

## 部品について

- 修理のために取りはずした部品は、特段のお申し出がない場合は弊社にて引き取らせていただきます。
- 修理の際、弊社の品質基準に適合した再利用部品を使用することがあります。
- 補修用性能部品の保有期間
- ルームエアコンの補修用性能部品の保有期間は製造打ち切り後9年間です。
- 補修用性能部品とは、その製品の機能を維持するために必要な部品です。

## 修理を依頼されるときは

ご使用中に異常が生じたときは、34,35,36ページの内容をお調べください。それでも異常が認められる場合は、37ページのチェックコードと室内ユニットのランプの点滅状態を確認して、お使いになるのをやめ、電源プラグを抜いてからお買い上げの販売店にご連絡ください。修理は専門の技術が必要です。

### ■保証期間中は

保証書の規定にしたがって、販売店が修理させていただきます。なお、修理に際しましては、保証書をご提示ください。

### ■保証期間が過ぎている場合は

修理すれば使用できる場合は、ご希望により有料で修理させていただきます。

### ■修理料金の仕組み

修理料金は技術料・部品代・出張料から構成されています。

技術料	故障した商品を正常に修復するための料金です。
部品代	修理に使用した部品代金です。
出張料	商品のある場所へ技術者を派遣する料金です。

### ■ご連絡いただきたい内容

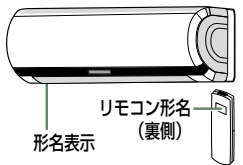
品名	ルームエアコン	
形名	本体・リモコン形名	
お買い上げ	年 月 日	
故障の状況	できるだけ具体的に (チェックコード)	リモコン形名 (裏側) 形名表示
ご住所	付近の目印等も合わせてお知らせください	
お名前		
電話番号		
訪問希望日		
便利メモ	お買い上げの販売店名を記入されておくと便利です。 TEL.	

## 廃棄時のお願い

2001年4月施行の家電リサイクル法では、お客様がご使用済みのエアコンを廃棄される場合は、収集・運搬料金と再商品化等料金(リサイクル料金)をお支払いいただき、対象品を販売店や市町村に適正に引き渡すことが求められています。



愛情点検

### 長年ご使用のルームエアコンの点検をぜひ！

このような症状はありませんか？

- ブレーカーやヒューズがたびたびきれる。
- 誤って異物や水を入れてしまった。
- コードやプラグの過熱やコード部分に破れがある。
- 運転音が異常に大きい。
- スイッチの動作が不確実。
- 運転中に焦げ臭いにおいがする。
- 室内ユニットから水が漏れる。
- その他の異常や故障がある。

ご使用の中止

故障や事故防止のため、電源プラグを抜いて、必ずお買い上げの販売店に点検修理をご相談ください。

**東芝キヤリア株式会社 空調統括部**

〒416-8521 静岡県富士市蓼原336番地