



取扱説明書

パッケージエアコン

スカイエア

〈セバレート形〉

天井埋込カセット形
ダブルフロータイプ

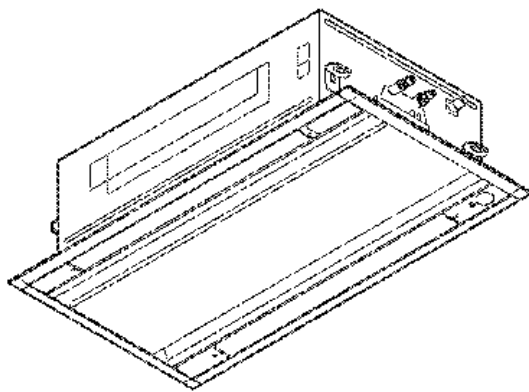

室内ユニット

冷媒R32/R410A対応シリーズ

FHGP40DC	FHGP71DC
FHGP45DC	FHGP80DC
FHGP50DC	FHGP112DC
FHGP56DC	FHGP140DC
FHGP63DC	FHGP160DC

- このたびは弊社製品をお買い上げいただき、まことにありがとうございます。
- この取扱説明書には、安全についての注意事項を記載しております。
正しくお使いいただくために、ご使用前に、必ずお読みください。
お読みになったあと、お使いになる方がいつでも見られるところに必ず貼着してください。
また、お使いになる方が代わる場合は、必ずこの取扱説明書をお渡しください。
- この取扱説明書は室内ユニット専用ですので、室外ユニットおよびリモコンに付属の取扱説明書をあわせてお読みください。
保証番号は買の上りの販売店からお取りのうえ、大切に保管してください。

ご使用前に	
安全について	
必ずお読みください	1
ご使用前に	
必ずお読みください	2
各部の名前と働き	2

1 使用の前に

運転について	
運転の特性	3
複数台同時運転の場合	5
上手な使いかた	5

2 運転について

お手入れについて	
お手入れのしかた	
ヒヤのお手入れ	6
シーズン初め・終わりのお手入れ	7

3 お手入れについて

知っておいてください	
調子がおかしいときは	8
別売品について	11
製品の種類と運転音	11
安全にお使いいただくために	12
アフターサービスと保証について	13
お客様ご相談窓口	裏表紙

4 知っておいてください

上手に使って上手に節電

使用の前に、よくお読みの上、正しくお使いください

ここに示した注意事項は、下記の2種類に分類しています。いずれも安全に関する重要な内容を記載していますので、必ず守ってください。

<p>警告 誤った取扱いにより、死亡や重傷などの重大な結果に結びつく可能性が大きいもの。</p>	<p>注意 誤った取扱いにより、怪害を負う可能性または物的損害の可能性があるもの。状況によっては重大な結果に結びつく可能性もあります。</p>
---	--

●本文中に用いられる「絵表示」の意味は次のとおりです。

<p>絶対にしないでください。</p>	<p>絶対にぬれた手で触れないでください。</p>	<p>絶対に水にぬらさないでください。</p>	<p>必ず指示どおりに行ってください。</p>
---------------------	---------------------------	-------------------------	-------------------------

警告 使用上の注意事項

●冷媒が漏れたら火気厳禁

室内ユニットに使用されている冷媒は安全で、通常漏れることはありませんが、万一冷媒が室内に漏れ、ファンヒーター・ストーブ・コンロなどの火気に付れると有毒ガスが発生する原因になります。燃焼器具などの火気を消して部屋の換気を行い、お買い上げの販売店にご連絡ください。冷媒漏れの修理工の費用は、漏れ箇所の修理工が確実に完了したことをサービスマンに確認の上、運転してください。



●分解や改造・修理をしない

故障や水漏れ・感電・火災の原因になります。お買い上げの販売店にご依頼ください。



●可燃性のガス(ヘアスプレーや殺虫剤など)は本体の近くで使用しない

ベンジン・シンナーで本体をふかない
ひび割れ・感電・引火の原因になります。



●異常時(こげ臭いなど)は、運転を停止して電源ブレーカーを遮断する

異常のまま運転を続けると、故障や感電・火災の原因になります。お買い上げの販売店にご連絡ください。



●吸込口・吹出口や風向羽根に指や棒などを入れない

ファンが高速で回転しており、けがの原因になります。



注意 使用上の注意事項

●ぬれた手で操作しない

感電の原因になることがあります。



●エアフィルターや吸込グリルを確実に取り付ける

エアフィルター・吸込グリルの落下の原因になることがあります。



●高所作業をするときは足場に気をつける

足場が不安定な場合、墜ト・転倒によりけがの原因になることがあります。



●エアコンを水洗いしない

湿度によって感電や火災の原因になることがあります。



●お手入れのときは必ず運転を停止し、電源ブレーカーを遮断する

電源を遮断しないと、感電やけがの原因になることがあります。



警告 据付上の注意事項

●据付工事は、自分でしない

据付けに不備があると、故障や水漏れ・感電・火災の原因になります。お買い上げの販売店にご依頼ください。



●別売品の取付けは、自分でしない(交換用別売品は除きます)

別売品は、当社指定以外のものは使用しない
取付けに不備があると、故障や水漏れ・感電・火災の原因になります。お買い上げの販売店またはコンタクトセンターにご依頼ください。(裏表紙参照)



●移動・再設置は、自分でしない

据付けに不備があると、故障や水漏れ・感電・火災の原因になります。お買い上げの販売店にご依頼ください。



据付場所について

- 室外ユニットはまわりに障害物のない風通しの良いところに設置されていますか?
- 次のような場所では使用しないでください。
 - 羽根など塵埃の立ちあがりやすいところ
 - 調理場など油の飛沫や蒸気の多いところ
 - 海浜地区など塩分の多いところ
 - 温泉地帯など硫化ガスのあるところ
 - 酸・アルカリ性蒸気の立ちあがりやすいところ
 - 工場など塵埃の多いところ
 - 車庫・駐車場の排気など
 - 雷撃を発生する機械のあるところ
- 室外ユニットは防雪対策されていますか?
防雪フードなど、詳細はお買い上げの販売店にご相談ください。

電気工事について

- 電気工事・D種接地工事の施工には資格が必要です。お買い上げの販売店に依頼し、ご自分ではなさらないでください。
- 室外ユニットはエアコン専用の回路をご使用ですか?

運転音にもご配慮を

- 次のような場所を選んでいませんか?
 - エアコンの重量に十分注意。壁面や振動が伝えないようなところ
 - 室外ユニットの吹き出しからの風や運転音が近隣の迷惑にならないようなところ
- 室外ユニットの吹出口近くに障害物はありませんか?
風量低下による機能低下や運転音増大・機器の故障の原因になることがあります。
- 使用中に異常音が発生する場合はお買い上げの販売店にご相談ください。

ドレン配管の排水について

- ドレン配管は確実に排水できるよう施工されていますか?
冷房運転時、ドレン配管から排水されていない場合は、ドレン配管内でこみ・ホコリなどが詰り、室外ユニットから水が漏れる原因になることがあります。運転を停止して、お買い上げの販売店にご相談ください。

同時運転マルチシステムの説明

本室内ユニットは、次のいずれかのシステムでご使ください。詳細はお買い上げの販売店にご確認ください。

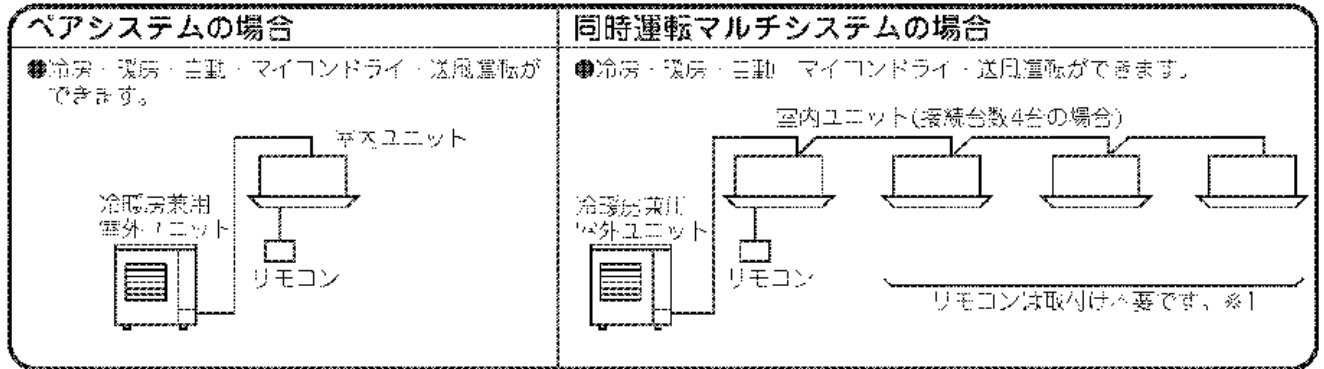

お読み

- 運転操作についてはリモコンに付属の取扱説明書をご覧ください。また、ワイヤレスリモコンをご使用の場合は、ワイヤレスリモコンキットに付属の取扱説明書をご覧ください。
- 同時運転マルチシステムの接続可能な台数については、お買い上げの販売店にご確認ください。

各部の名前と働き

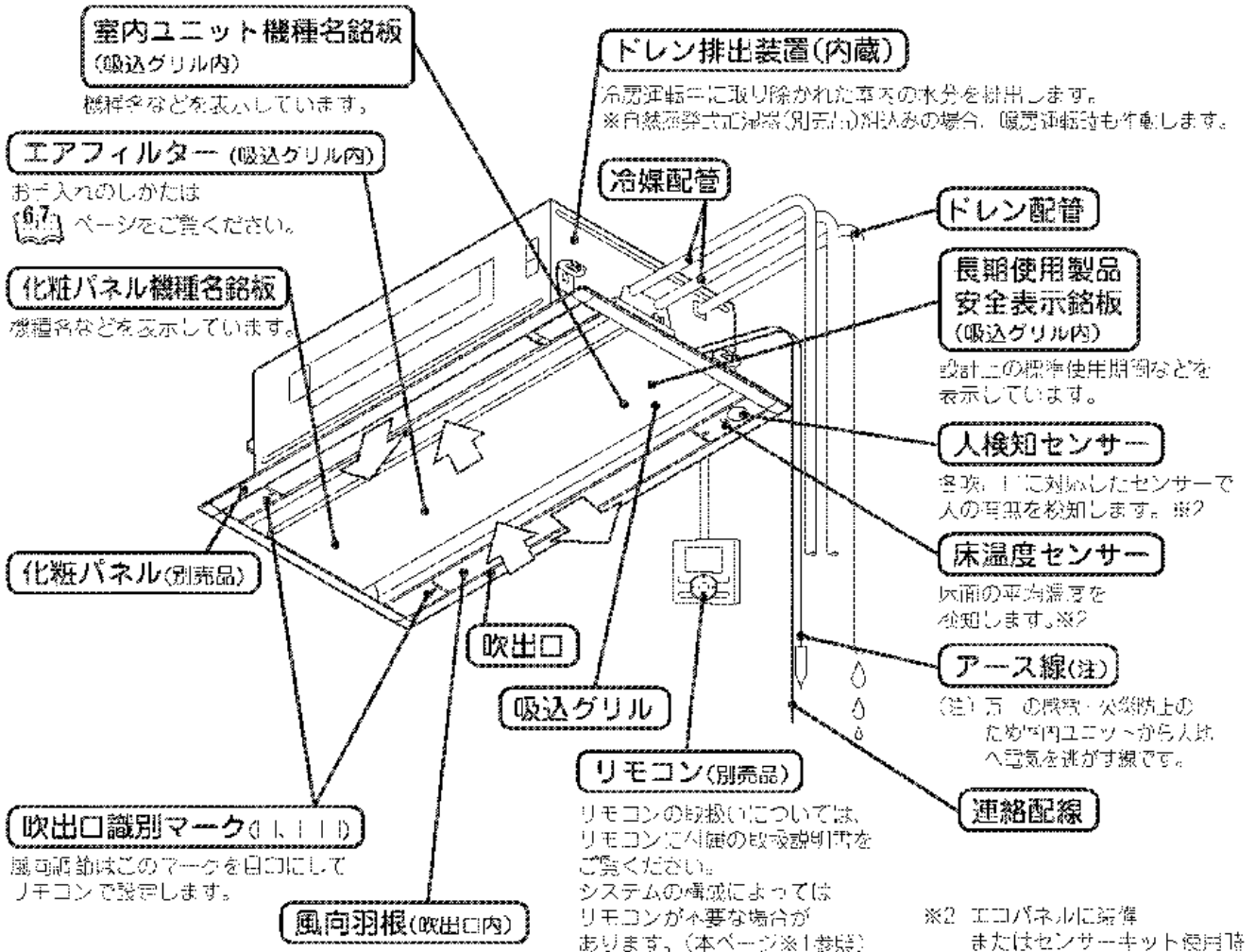

1. 使用のし方

運転の特性

冷房運転の特性(冷房・自動冷房運転)

- 室内湿度が低い状態で冷房運転をした場合、室内ユニット熱交換器に霜が付き冷房能力が低下することがあります。その場合、しばらくの間、除霜運転を自動で行います。除霜運転中に溶けた水が残るのを防ぐため、自動でコントロールされた風量(風量「弱」または微風)での運転になります。(リモコンには設定した風量が表示されます。)
- 外気温が高い場合、設定温度になるまで行先がかかります。

暖房運転の特性(暖房・自動暖房運転)

運転開始について



- 一般的に暖房運転の場合、冷房運転と比べ設定温度になるまで時間がかかります。タイマー運転を運用した直前の運転開始をおすすめします。

暖房能力の低下や冷風が吹き出すのを防ぐために次の運転をします。

運転開始時 および 除霜運転終了後

- お部屋全体を暖める湯気循環方式なので、運転を開始してから済まるまで、時間がかかります。室内ユニット内部の温度がある程度高くなるまでは、室内ファンは自動で微風運転をします。(リモコンには設定した風量が表示されます。)
- そのときリモコンには「除霜/ホットスタート」が表示されます。

除霜運転 (室外ユニットの 霜取り運転)

- 室外ユニットに霜が着くと暖房能力が下がるため除霜運転に自動で切りかわります。
- 霜が止まり、リモコンに「除霜/ホットスタート」が表示されます。ワイヤレスリモコンの場合は、消風が止まり、室外ユニット表示部の除霜ランプが点灯します。(リモコンには設定した風量が表示されます。)
- 約6~8分(最長10分)で、元の運転に戻ります。
- 除霜運転や除霜運転終了後、暖房運転に切りかわったとき、室外ユニットの吹出口から白い霧が出ます。( ページ参照)
- 特殊な運転のため、「デュルデュル」・「シュー」音などがする場合があります。( ページ参照)

外気温度と 暖房能力に ついて

- 外気温度が下がるにつれて暖房能力は低下します。このような場合はほかの暖房器具と併用してお使いください。(燃焼器具と併用の場合は、こまめな換気が必要です。)
- 室内ユニットの風が直接当たるところで燃焼器具を使わないでください。
- 湿気が天井にこもり、足下が寒いときは、サーキュレータ(室内循環ファン)のご使用をおすすめします。詳細はお買い上げの販売店にご相談ください。
- 室内湿度が設定湿度以上になった場合、室外ユニットは停止し、室内ユニットは微風運転になります。風量は水平になります。(リモコンには設定した風量・風向が表示されます。)

マイコンドライ運転の特性



- 室内湿度を下げるに時間を下げる運転を行うため、設定ボタンを押したときの室内湿度が設定湿度になります。そのとき風量・温度を自動で設定するため、リモコンには風量・設定温度の表示はされません。室内湿度と湿度を下げたいときは、冷房運転で室温を下げてからマイコンドライ運転をしてください。室内湿度が下がった場合、室外ユニットの風が止まる場合があります。
- 室内湿度が低い状態でマイコンドライ運転をした場合、室内ユニット熱交換器に霜が着くことがあります。その場合、しばらくの間、除霜運転を自動で行います。湿度が上がるのを防ぐため、自動でコントロールされた風量(風量「弱」または微風)での運転になります。

エコ全自動運転の特性(エコパネルまたはセンサーキット取付時)

人検知センサーと床温度センサーにより人の有無と床温度を検知し、風量・風向を自動でコントロールすることで快適性と省エネ性を両立した運転を行います。(風量自動・風向自動はそれぞれ個別に設定が可能です。)

- リモコンにはエコ全自動運転の表示がされます。(風量・風向は表示されません。)
- 風量はリモコンの設定温度と室内温度の差に応じて自動で5段階にきめ細かくコントロールします。
- 風向は人検知センサーにより人に直接風を当てないようにコントロールします。
- 床温度センサーにより人付近温度を精度よく検知し、ムダな運転を中止し快適な運転を行います。(冷房時の元元の冷えすぎの防止、暖房時の快適な足元暖房を行います。)

センサー部 について

- 人検知センサー：各吹出し口に取付したセンサーで人の有無を検知します。
 - 人検知センサーは熱の移動を検知しているため、連続的に高温の物体が移動する場合、「人が在室」と検知する場合があります。(例：動物の移動、赤外線ヒーターの音振り運転など)
 - 背を向けていたり、肌の露出が少ない場合、「人がいない」と検知する場合があります。
- 床温度センサー：床面の平均温度を検知します。
 - 局所的な温度が室内温度と極端に異なる場合、室内温度の判定に影響が出る場合があります。(例：床暖房設置箇所、高湿発熱機器設置箇所など)

風向調節の内容と働き

風向調節は吹出口ごとに個別に設定ができます。

- 吹出口の識別マーク(2 ページ参照)を確認してからリモコンで設定を行ってください。
(詳細はリモコンの取扱説明書をご覧ください。)
- 停止中は吹出口の風向羽根を閉じます。

風向調節には次の3とおりがあります。

(停止中は吹出口の風向羽根を閉じます。)

風向スイング

風向を自動でト、させます。

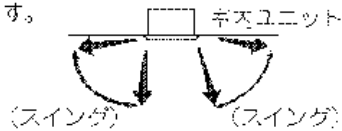

風向固定

5段階に風向を区定することができます。

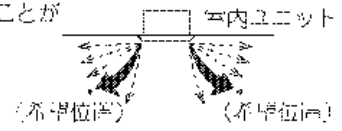

風向自動

- 標準パネル(センサーキットなし)使用時
室内吸込温度センサーにより風向を自動でコントロールします。
●暖房時、吸込温度が低いと下次に自動でコントロールします。
- エコパネルまたはセンサーキット使用時
人検知センサーと床温度センサーおよび室内吸込温度センサーにより風向を自動でコントロールします。
●人に直接風を当てないようにコントロールします。
●暖房時、床温度が低いと、次に自動でコントロールします。

風向羽根の動きについて

- エコ全自動運転、風向自動運転の場合は風向は表示されません。
- 下記運転状態のときは風向を自動でコントロールするので、リモコンの表示とは異なる場合があります。

運転状態	ト、風向
暖房 自動暖房	<ul style="list-style-type: none"> ●設定温度より室内湿度が高いとき (直接風が体に当たらないように、水平吹出しとなります。) ●暖房運転開始時、除霜運転時(室外ユニットに霜が着いたとき) (直接風が体に当たらないように、水平吹出しとなります。)
冷房 自動冷房 マイコンドライ	<ul style="list-style-type: none"> ●水平吹出しの状態で連続運転したとき (風向調節羽根に結露しないように一定の間、風向を自動でコントロールします。)

- 同時運転マルチシステム(ツインマルチ、トリプルマルチ、Wツインマルチ)をグループ制御する場合、子機の風向個別設定ができません。

グループ制御の例

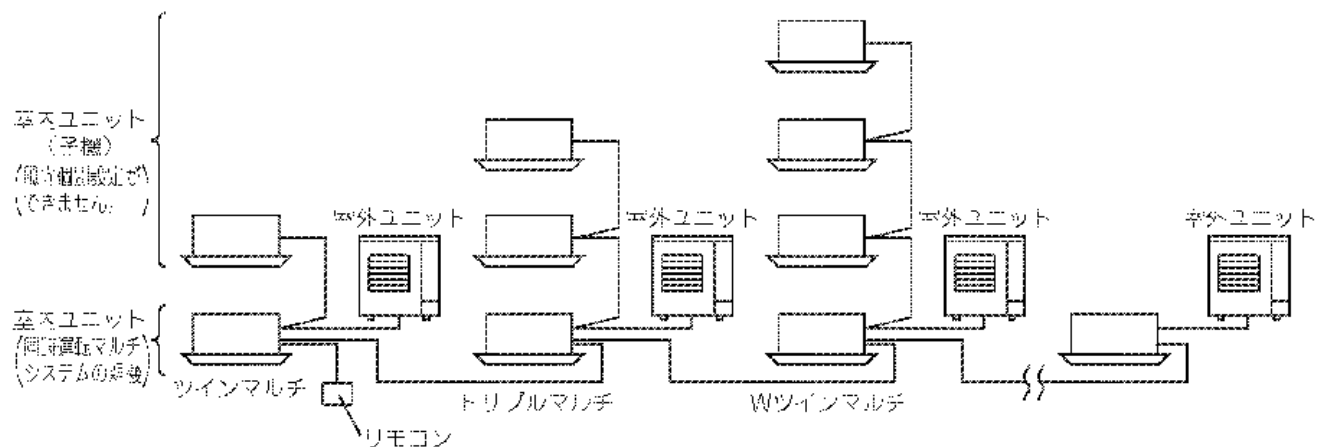

風向調節

警告

- 可燃性のガス(ヘアスプレーや殺虫剤など)は本体の近くで使用しない
ベンジン・シンナーで本体をふかない
ひび割れ・感電・引火の原因になります。



注意

- エアコンを水洗いしない
消電によって感電や火災の原因になることがあります。



- お手入れのときは必ず運転を停止し、電源ブレーカーを遮断する
電線を濡らしないと、感電やけがの原因になることがあります。



- エアフィルターや吸込グリルを確実に取り付ける
エアフィルター・吸込グリルの落下の原因になることがあります。



- 高所作業をするときは足場に気をつける
足場が不安定な場合、落下・転倒によりけがの原因になることがあります。



- 清掃時以外は、エアフィルターを外さないでください。
故障の原因になることがあります。
- 吸込口に正規のエアフィルター以外のもの(キッチンペーパーなど)を取り付けしないでください。
性能が低下し、凍結・水漏れの原因になることがあります。

日常のお手入れ

エアフィルターの清掃のしかた

リモコンに「フィルターのお手入れ時期です」が表示されたら、清掃してください。

- 一定時間運転すると表示します。



- 表示されるまでの時間を変更することができます。
汚れの多いところで取り替えられる場合はお買い上げの販売店へご相談ください。

汚れ	表示されるまでのFFH時間
標準	2500時間(1年相当)
多い場合	1250時間(半年相当)

- 汚れがとれなくなりましたら
エアフィルターを交換してください。
(交換用ロングライフフィルターは別売品です。)

ページ参照

1. 吸込グリルを開けます。

吸込グリルの片側を持ち、持ち上げながら手前に引き、グリルを開けてください。



2. エアフィルターを取り出します。

- ①両手でエアフィルターのツマミ部を矢印の方向へ押し、エアフィルターの引掛け部を手前のツメから片方ずつ外してください。

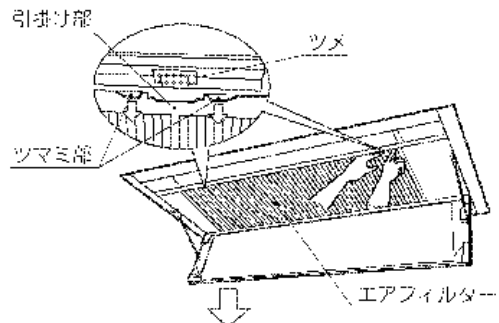

- ②エアフィルターを手前に引き、引掛け部を奥のツメから外して取り出してください。

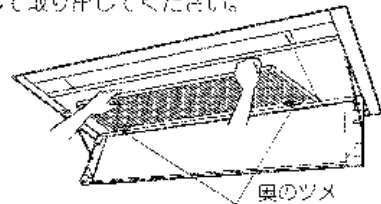

3. 清掃します。

- 汚れは空気中除菌、または水洗いで清掃してください。
汚れがひどい場合、
→ 水拭きし、日光で
→ 乾燥させてください。
柔らかいブラシや中性洗剤を使って洗ってください。



- 50℃以上のお湯で洗わないでください。
変色や変形の原因になることがあります。
- 乾燥させる場合は火であぶらないでください。
燃える原因になることがあります。
- ガソリン・ベンジン・シンナー・ミカキ粉・市販の液状殺虫剤などは使用しないでください。
変色や変形の原因になることがあります。

(次ページに続きます。)

エアフィルターの清掃のしかた?

4. エアフィルターを取り付けます。

- ①エアフィルターの引掛け部を裏のツメに差し込んでください。
- ②取り外したときと逆の手順で、エアフィルターの引掛け部を手前のツメにはめ込んでください。

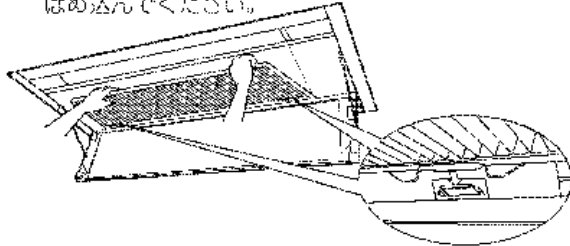

5. 吸込グリルを閉めます。

- 1 (6 ページ) と逆の手順で閉めてください。
吸込グリルが固定されていることを確認してください。

6. リモコンの「フィルターのお手入れ時期です」の表示を消します。

- リモコンのメインメニューよりフィルターリセットを行ってください。
(「運転中」と停止中のどちらの状態でも表示を消すことができます。)
詳細はリモコンに付属の取扱説明書をご覧ください。

吹出口・吸込グリル・外装・リモコンの清掃のしかた

- 柔らかい布でからぶきしてください。
- 汚れが取れないときは、布を水でうすめた中性洗剤にひたしてよく絞り汚れをふき取ったあと、乾いた布でからぶきしてください。
- 吸込グリルは閉じた状態で清掃してください。

お
し
り

- ガソリン・ベンジン・シンナー・ミカキ粉・市販の液状殺虫剤などは使用しないでください。変色や変形の原因になることがあります。
- 50℃以上のお湯を使用しないでください。変色や変形の原因になることがあります。
- センサー付パネルセンサー部の表面に傷をつけないでください。センサーが正しく検知しなくなることがあります。(エコパネルまたはセンサーキットをご使用の場合)

シーズン初め・終わりのお手入れ

シーズン初め

確認してください。

- 室内・室外ユニットの吸込口や吹出口をふさいでいませんか?
障害物がある場合は取り除いてください。
障害物は異常低下による機能低下や運転音増大・機器の故障の原因になることがあります。

エアフィルターと外装を清掃してください。

- エアフィルターは清掃後、必ず元の位置に戻してください。
(清掃のしかたは (67 ページ参照))
- エアフィルターと吸込グリルが確実に取り付けられていることを確認してください。
- 清掃後は、電源を入れてリモコンのメインメニューよりフィルターサインリセットを実行してください。

6時間以上前に電源ブレーカーを入れてください。

- 機械保護のため、起動を円滑にするためです。
- 電源ブレーカーを入れると、リモコン表示部に文字が表示されます。

電源ブレーカー投入後、6時間以内の暖房運転について

- 機種シリーズによっては、機器保護のためトヒ運転動作を行う場合があります。
電源ブレーカー投入後、6時間以内に暖房運転をした場合、機器保護のために室内ファンは約10分間停止後に運転します。
上記運転は暖房時のみでなく、電源ブレーカーをOFF/ONすることに行います。
暖房運転をスムーズに開始するために、暖房シーズン中は電源ブレーカーを遮断しないことをおすすめします。

シーズン終わり

晴れた日に半日ほど送風運転をし、内部をよく乾燥させてください。

- カビなどの発生を防止するためです。

電源ブレーカーを遮断してください。

- 電源ブレーカーが入っているときは、数ワット〜数十ワットの電力を消費します。
節電のためにも電源を遮断してください。
- 電源ブレーカーが遮断されると、リモコン表示部の文字が消えます。

エアフィルターと外装を清掃してください。

- エアフィルターは清掃後、必ず元の位置に戻してください。(清掃のしかたは (67 ページ参照))
- エアフィルターと吸込グリルが確実に取り付けられていることを確認してください。

お
し
り

- 室内ユニットを数シーズンご使用になると内部の熱交換器やドレンパンが汚れ、性能低下や水漏れなどの原因になることがあります。
内部清掃には専門の技術が必要ですので、お買い上げの販売店にご依頼ください。

次の場合は、故障ではありません。

症状	原因	確認内容	
音が出る	運転開始直後の「ジーン」という音	室内羽根を動かす電動機が作動している音です。	1分くらいで音が小さくなります。
	冷房時や除霜時の「シュー」というかすかな連続音や除霜時の「チュルチュル」という音	エアコン内部にガス(冷媒)が混れている音です。	—
	運転開始・停止直後、除霜開始・停止直後の「シュー」という音	ガス(冷媒)の流れが1まる音または流れが変わる音です。 暖房運転時は自動で除霜運転に切りかわりリモコンに「除霜/ホットスタート」が表示されます。	約6〜8分(最長10分)で、元の運転に戻ります。
	運転中や停止後の「シャー」「ジュルジュル」というかすかな音	ドレン排出装置が作動している音です。(※2)	—
	運転中と運転停止後の「ピンピン」という「シミア音」	樹脂部品が温度変化により収縮するためです。	—
ホコリが出る	長時間運転停止したあと、ふたたび運転を始めるとき	室内ユニット内部に付着したホコリが吹き出るためです。	—
においが出る	運転中	部屋のにおい・たばこのにおいなどが室内ユニット内部で吸着されて吹き出すためです。	においが気になる場合、室温が設定温度に達したときの風量を「減風」または「風量なし」に設定できます。 詳細はお買い上げの販売店にご連絡ください。
よく冷えない	マイコンドライ運転中	マイコンドライ運転は、室温をできるだけ下げずに湿度を下げる運転をするためです。	冷房運転で室内温度を下げてからマイコンドライ運転をしてください。 (3 ページ参照)

●冷房運転の特性・暖房運転の特性・マイコンドライ運転の特性(**3** ページ)をご覧ください。

- (※2) ●冷房運転時に取り除かれた室内の水分を排出します。
●乾燥剤(脱臭剤)組込みの場合は暖房運転時も排出されます。

サービスを依頼される前にお調べください。

症状	原因	処置
まったく運転しない	電源ヒューズが切れていませんか？	電源を再接続し、お買い上げの販売店にご連絡ください。
	電流ブレーカーが遮断されていませんか？	●電流ブレーカーのところがOFF位置の場合は、電流を入れてください。 ●電流ブレーカーのところがトリップ位置の場合は、電流を入れないでお買い上げの販売店にご連絡ください。
	停電ではありませんか？	停電復帰後、再運転してください。
運転するがすぐに止まる	室外・室外ユニットの吸込口や吹出口をふさいでいませんか？ ※停止時は吹出口の扉が自動的に閉じます。	障害物を取り除いてください。
	エアフィルターが目詰りしていませんか？	エアフィルターを清掃してください。 エアフィルターの目詰りは風の流れを悪くし、冷房や暖房能力が低下し電気のムダ使いになります。また、吹出口などに結露する原因になることがあります。 (6.7 ページ参照)

サービスを依頼される前にお調べください。

症状	原因	処置
よく冷えない、よく暖まらない	室外・公外ユニットの吸込口や吹出口をふさいでいませんか？ ※停止中は吹出口の扉を以紙は閉じます。	降雪物を取り除いてください。 障害物がある場合、風量低下や吹き出した風を吸い込み、能力低下や機器の故障の原因になることがあります。 電気のムダ使いにもなり、運転音増大や機器が停止する原因になることがあります。
	エアフィルターがこびりついていませんか？	エアフィルターを清掃してください。 エアフィルターが目詰りは風の流れを悪くし、冷房や暖房能力が低下し電気のムダ使いになります。また、吹出口などに積露する原因になることがあります。 (67 ページ参照)
	設定温度は適正ですか？	適正な温度・風量・吹出方向に設定してください。
	設定風量が「弱」になっていませんか？	
	風の吹き方は適正ですか？	
	窓や扉が開いていませんか？	窓や扉をしっかり閉めてください。
	換気扇を運転されていませんか？	—
(冷房時) 直射日光が入っていませんか？	窓にカーテン・ブラインドをつけてください。	
(冷房時) 在室人数が多すぎませんか？	—	
(冷房時) 室内に熱源(OA機器など)が多すぎませんか？	—	
運転/停止ボタンを押さないのに運転・停止した	入切タイマー運転または不在時停止機能を有効にしていませんか？	有効/無効設定画面で「無効」を押ししてください。(リモコンに付属の取扱説明書をご覧ください。)
	遠方制御機器を接続していませんか？	停止を指示した集中管理室などへ連絡・確認をしてください。
	集中管理中の表示が点灯していませんか？	—
	停電自動復帰を設定していませんか？	運転/停止ボタンを押して停止してください。

以上のことをお調べになったうえで、なお調子が良くないときはご自分で修理なさらず、お買い上げの販売店にご相談ください。このとき、症状と機種名(保証書または吸込グリル内の室外ユニット機種名銘板(27 ページ参照)に記載)をお知らせください。

次の場合は販売店へご連絡ください。

警告

●異常時(こげ臭いなど)は、運転を停止して電源ブレーカーを遮断する
異常のまま運転を続けると、故障や感電・火災の原因になります。
お買い上げの販売店にご連絡ください。



症状	次の処置をしてから連絡を
電源ヒューズ・電源ブレーカー・漏電遮断器などの安全装置が作動する。	電源を遮断してください。
運転スイッチの作動が不確実。	電源を運転してください。
エアコンから水が漏れる。	運転を停止してください。

別売品について

エアコンの機能を幅広くご利用いただけるように、専用部品を用意しております。ご購入のときには弊社純正品をご指定ください。ただし互換品はご用意できないものがあります。詳細はお買い上げの販売店にお問合わせください。

警告

- 別売品の取付けは、自分でしない(交換用別売品は除きます)
別売品は当社指定以外のものは使用しない
取付けに不備があると、故障や水漏れ・感電・火災の原因になります。
お買い上げの販売店またはコンタクトセンターにご依頼ください。(裏表紙参照)



交換用別売品

- 交換用ロングライフフィルター ……汚れが取れなくなったとき、交換してください。

別売品

- 超ロングライフフィルター ……メンテナンス間隔を標準のフィルターより延長します。
- 高性能フィルター ……捕集しにくい微細なチリやホコリを捕集し、空気を高質な清浄さに保ちます。

製品の種類と運転音

項目		機種	FGP40形	FGP45形	FGP50形	FGP60形	FGP63形
種	機	離	冷暖房兼用形				
	空二ツツ構成		分離形				
	発熱部の冷気方式		空冷式				
	送風方式		直接吹出形				
和	定格冷房標準能力<kW>		3.6	4.0	4.5	5.0	5.6
	定格暖房標準能力<kW>		4.0	4.5	5.0	5.6	6.3
運転音 (dB)	室内ユニット		52	52	52	52	54

項目		機種	FHGP71形	FHGP80形	FHGP112形	FHGP140形	FHGP163形
種	機	離	冷暖房兼用形				
	空二ツツ構成		分離形				
	発熱部の冷気方式		空冷式				
	送風方式		直接吹出形				
類	定格冷房標準能力<kW>		6.3	7.1	10.0	12.5	14.0
	定格暖房標準能力<kW>		7.1	8.0	11.2	14.0	16.0
運転音 (dB)	室内ユニット		54	57	58	62	63

- (注) ●運転音は、S B 8616 : 2015に準拠した値です。
●この値は製品改良のため予告なく変更することがあります。

安全にお使いいただくために

- 本機は業務用エアコンです。
「点検周期」および「保守周期」の一覧にしたがい適切な保守行為を行ってください。(14 ページ表1参照)
- 家庭用として設計上の標準使用期間を認めて仮用する場合は、お買い上げの販売店に点検を依頼してください。
設計上の標準使用期間等は長期使用製品安全表示銘板に表示しています。
(銘板位置は2 ページ参照)
設計上の標準使用期間についての詳細は下記をご覧ください。

長期使用製品安全表示制度に基づく本体表示について

■本体への表示内容

経年劣化により火災の発生が高まるおそれがあることを注意喚起するために電気用品安全法で義務付けられた以下の表示を行っています。

	<p>※【設計上の標準使用期間】 10年</p> <p>設計上の標準使用期間を超えてお使いいただいた場合は、経年劣化による発火・けがなどの事故に至るおそれがあります。</p>
---	---

※設計上の標準使用期間とは

- 運転時間や室温など、以下の標準的な使用条件下での経年劣化に対して、製造した年から安全上支障なく使用することができる標準的な期間です。製造年は室内ユニットの機種名銘板の右下四番4行で表示してあります。
- 設計上の標準使用期間は、無償保証期間とは異なります。また、一般的な故障を保証するものではありません。

■標準使用条件 日本冷凍空調工業会自主基準による

	条 件	規 定	
運転条件	電源電圧	单相200V または三相200V	
	周波数	50/60Hz	
	冷房室内温度	27℃(乾球温度)	
	冷房室内湿度	47%(乾球温度19℃)	
	冷房室外温度	35℃(乾球温度)	
	冷房室外湿度	40%(湿球温度24℃)	
	暖房室内温度	20℃(乾球温度)	
	暖房室内湿度	59%(乾球温度15℃)	
	暖房室外温度	7℃(乾球温度)	
	暖房室外湿度	87%(湿球温度6℃)	
	設置条件	製品の随伴説明書による標準設置	
	負荷条件	戸型	木造平屋、南向き和室、居間
部屋の広さ		機種能力に見合った広さの部屋(骨数)	
想定時間	1年当たりの使用日数	東京モデル 冷房：6/12日から9/12日までの152日 暖房：10/28日から4/14日までの169日間	
	1日当たりの使用時間	冷房：9時間 F 暖房：7時間 F	
	1年間の使用時間	冷房：1,008時間/年 暖房：1,183時間/年	

- 設置状況や環境、使用頻度が上記の条件と異なる場合、または、本来の使用目的以外でご利用された場合は、設計上の標準使用期間より短い期間で経年劣化による発火・けがなどの事故に至るおそれがあります。

アフターサービスと保証について

アフターサービスについて

警告

●分解や改造・修理をしない

故障や水漏れ・感電・火災の原因になります。
お買い上げの販売店にご依頼ください。



禁止

●移動・再設置は、自分でしない

据付けに不備があると、
故障や水漏れ・感電・火災の原因になります。
お買い上げの販売店にご依頼ください。



禁止

●冷媒が漏れたら火気厳禁

室内ユニットに使用されている冷媒は安全で、通常漏れることはありませんが、
万一、冷媒が室内に漏れ、ファンヒーター・ストーブ・コンロなどの火気に触れると
中毒ガスが発生する原因になります。
感温器具などの火気を消して部屋の換気を行い、お買い上げの販売店にご連絡ください。
冷媒漏れの修理の場合は、漏れ箇所の修理が確実に行われたことを
サービスマンに確認のうえ、運転してください。



禁止

フロンについて

本機に使用される冷媒種、およびGWP(地球温暖化係数)は、
下表になります。

種類	冷媒番号	GWP
HFC	R32	675
HFC	R410A	2090

本機が接続されているシステムの冷媒種は、室外ユニットに
表示されています。
地球温暖化防止のため、移設・修理・廃棄する場合には
フロン類の回収が必要です。

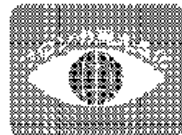

この表示はエアコンに冷媒化ガス
(フロン類)が封入されていることを、
ご認識いただくための表示です。

■修理を依頼されるときは 次のことをお知らせください。

- 機種名
 - 製造番号と購入年月日
 - 故障状況 (できるだけ詳しく
(リモコンの表示内容もお知らせください))
 - ご住所・お名前・お電話番号
- 保証書に記載して
あります。

■無料修理保証期間経過後の修理について

お買い上げの販売店またはコンタクトセンターにご相談ください。
修理によって機能が維持できる場合はお客様のご要望により有料修理いたします。

■補修用性能部品の保有期間について

補修用性能部品とは、その製品の機能を維持するために必要な部品のことです。
当社は、この室内ユニットの補修用性能部品を製造開始後10年間保有しています。

■保守点検契約のおすすめ

室内ユニットを数シーズンご使用になると内部が汚れ、性能低下や水漏れの原因になることがあります。
分解や内部清掃には専門の技術が必要ですので、通常のお手入れとは別に保守点検契約(有料)をおすすめします。

■点検と保全周期の目安について

【保全周期は保証期間を示しているものではありませんのでご注意ください。】

表1は次の使用条件が前提となります。

- ①頻繁な運転・停止のない、通常のご使用状態であること。
(機種により異なりますが、通常のご使用における運転・停止の回数は、6回/時間以下を目安としています。)
- ②製品の運転時間は、1000時間/日、2500回/年/台としています。

●表1. 「点検周期」および「保全周期」の一覧

主要部品名	点検 周期	保全周期 〔交換または修理〕	主要部品名	点検 周期	保全周期 〔交換または修理〕
圧縮機	1年	20,000時間	バルブ(電磁弁・四方弁など)	1年	20,000時間
中継機 (ファンローバー・ドレンパンなど)		20,000時間	センサー (サーミスタ・圧力センサーなど)		5年
プリント基板類		25,000時間	ドレンパン(※)		8年
熱交換器		5年	リモコンおよびスイッチ類		25,000時間
電子膨張弁		20,000時間	ファン		室外：10年 室内：3年

- 注1. 本表は主要部品を示します。詳細は保守点検契約に基づいてご確認ください。
- 注2. この保全周期は、製品を長く安心してご使用いただくために、保全行為が生じるまでの目安期間を示しています。適切な保全設計（保守点検費用の予算化など）のためにお役立てください。
また保守点検契約の契約内容によっては本表よりも、点検・保全周期が短い場合があります。
- 注3. 「保全周期」および「交換周期」は、使用条件（運転時間が長い、運転・停止頻度が高いなど）や使用環境（高温・多湿など）がきびしくなると短縮する必要があります。
- ※建築物衛生法(旧ビル管理法)の対象となる建物にご使用の場合は、定期的な点検が必要となります。

詳細は、お買い上げの販売店またはコンタクトセンターにお問い合わせください。

■消耗部品の交換周期目安について

〔交換周期は保証期間を示しているものではありませんのでご注意ください。〕

●表2. 「交換周期」の一覧

主要部品名	点検 周期	交換周期	主要部品名	点検 周期	交換周期
ロングライフフィルター	1年	5年	クランクケースヒーター	1年	8年
高性能フィルター		1年	自然蒸発式加湿器(※)		3年
ヒューズ		10年	ドレンパン排水口(銀イオン)		8年

- 注1. 本表は主要部品を示します。詳細は保守点検契約に基づいてご確認ください。
- 注2. この交換周期は、製品を長く安心してご使用いただくために、交換行為が生じるまでの目安期間を示しています。適切な保全設計（部品交換費用の予算化など）のためにお役立てください。
- 注3. 「保全周期」および「交換周期」は、使用条件（運転時間が長い、運転・停止頻度が高いなど）や使用環境（高温・多湿など）がきびしくなると消費期間が短くなる場合があります。
- ※建築物衛生法(旧ビル管理法)の対象となる建物にご使用の場合は、定期的な点検が必要となります。

詳細は、お買い上げの販売店またはコンタクトセンターにお問い合わせください。

なお、当社が指定した業者以外による分解や内部清掃に起因する故障については、保証対象外となることがありますのでご注意ください。

■移設および廃棄などについて

転居などでエアコンを移動・再設置する場合は専門の技術が必要ですので、お買い上げの販売店またはコンタクトセンターにご相談ください。

この製品は「フロン排出抑制法」に定める「第一種特定製品」です。

●この製品を廃棄またはリサイクル(部品や材料の再利用)する場合には「フロン回収・破壊法」に基づく冷媒の回収・運搬・破壊・善処管理が義務付けられています。

●この製品を移動・再設置する場合で、冷媒回収が必要なきは「フロン排出抑制法」に基づく冷媒の回収・運搬・破壊が義務付けられています。

いずれの場合も、お買い上げの販売店またはコンタクトセンターにご相談ください。

●製品を廃棄する場合は、地域の条例にしたがって適正に処理してください。

■ご不明の場合は

アフターサービスについては、お買い上げの販売店またはコンタクトセンターにお問い合わせください。

■保証書について

●この製品には保証書がついています。保証書は、お買い上げの販売店で所定事項を記入してお渡ししますので、記載事項をお確かめのうえ、エアコンを管理している方が大切に保管してください。

保証期間…据付日から1年

詳細は保証書をご覧ください。

●保証期間内に異料修理を依頼される場合は、お買い上げの販売店またはコンタクトセンターにご連絡のうえ、修理のときは「保証書」を必ずご提示ください。ご提示のない場合は、無料修理保証期間中であってもサービス料をいただくことがありますので、保証書は大切に保管してください。

お客様ご相談窓口

商品に関する修理・消耗部品のご用命や取扱いのご相談などすべてのお問い合わせは下記の「ご購入店」へご連絡ください。

ご購入店名 _____ TEL _____ 振付年月日 _____ 年 _____ 月 _____ 日

緊急時には下記コンタクトセンターへご連絡ください。
電話番号をよくお確かめのうえ、おかけ間違いのないようにお願いします。

コンタクトセンター (お客様総合窓口)

非通知設定の方は、最初に「155」をダイヤルしていただき、発信番号の通知をお願いしております。

 0120-88-1081 (全国共通フリーダイヤル)
FAXでのお問い合わせ: 0120-07-0881 (全国共通フリーダイヤル)
<http://www.daikinco.com> (ご相談対応ホームページ)

営業時間：24時間365日対応いたします。

対応業務：商品に関するすべてのご相談・お問い合わせをお受けいたします。

(修理、メンテナンス、取扱い、機種選定および別売品・消耗品・付属品等の販売など)

1205

ダイキン工業株式会社

本社 大阪市北区中崎西 1-74番12号 橋田センタービル
郵便番号 530-8323

東京支社 東京都港区港南 1-118番1号 JR品川イースタール
郵便番号 108-0075

3PN16836-22C M15A037 (1512) IFSI